

OK8NW00MB

SQ	Udhëzimet për përdorim Furrë e kombinuar me mikrovalë	2
MK	Упатство за ракување Микробранова комбинирана печка	19
SR	Упутство за употребу Микроталасна комбинована пећница	37
SL	Navodila za uporabo Mikrovalovna kombinirana pečica	54



Mirë se vini në AEG! Faleminderit që keni zgjedhur pajisjen tonë.



Merrni këshilla të përdorimit, broshura, informacion për ndreqjen e problemeve, shërbimin dhe riparimin:
www.aeg.com/support

Rezervohet mundësia e ndryshimeve.

PËRMBAJTJA

1. INFORMACIONI I SIGURISË.....	2
2. UDHËZIMET PËR SIGURINË.....	5
3. INSTALIMI.....	7
4. PËRSHKRIMI I PRODUKTIT.....	9
5. PËRPARA PËRDORIMIT TË PARË.....	9
6. PËRDORIMI I PËRDITSHËM.....	10
7. FUNKSIONE SHITESË.....	12
8. PËRDORIMI I AKSESORËVE.....	13
9. UDHËZIME DHE KËSHILLA.....	13
10. KUJDESI DHE PASTRIMI.....	16
11. ZGJIDHJA E PROBLEMEVE.....	16
12. TË DHËNAT TEKNIKE.....	17
13. EFIKASITET ENERGJIE.....	17
14. SHQETËSIME MJEDISORE.....	18

1. ⚠ INFORMACIONI I SIGURISË

Përpara instalimit dhe përdorimit të pajisjes, lexoni me kujdes udhëzimet e ofruara. Prodhuesi nuk është përgjegjës për lëndimet apo dëmet si rezultat i instalimit apo përdorimit të papërshtatshëm. Gjithmonë mbajini udhëzimet në një vend të sigurt dhe ku mund të arrihen lehtë për t'iu referuar në të ardhmen.

1.1 Siguria e fëmijëve dhe personave me probleme

- Kjo pajisje mund të përdoret nga fëmijë të moshës 8 vjeç e sipër dhe persona me aftësi të kufizuara fizike, ndijimesh ose mendore ose që nuk kanë eksperiencë dhe njohuri, nëse këta mbahen nën mbikëqyrje ose udhëzohen për përdorimin e sigurt të pajisjes dhe i kuptojnë rreziqet e përdorimit. Fëmijët nga nën 8 vjeç dhe personat me aftësi të kufizuara shumë të theksuara dhe komplekse duhet të

mbahen larg nga pajisja, përveçse kur mbahen nën monitorim të vazhdueshëm.

- Fëmijët duhet të mbikqyren për t'u siguruar që nuk luajnë me pajisjen.
- Mbajeni të gjithë paketimin larg nga fëmijët dhe hidheni atë siç kërkohet.
- PARALAJMËRIM: Pajisja dhe pjesët e saj të arritshme nxehen gjatë përdorimit. Mbajini fëmijët dhe kafshët shtëpiake larg pajisjes gjatë kohës që ajo është në përdorim dhe kur ftohet.
- Nëse pajisja ka një mekanizëm për sigurinë e fëmijëve, ai duhet aktivizuar.
- Fëmijët nuk duhet të kryejnë pastrimin dhe mirëmbajtjen e pajisjes pa mbikëqyrje.

1.2 Siguria e përgjithshme

- Kjo pajisje përdoret vetëm për gatim.
- Kjo pajisje është krijuar për përdorim shtëpiak në ambient të brendshëm.
- Kjo pajisje mund të përdoret në zyra, dhoma hoteli, dhoma bujtine, dhoma hoteli rural, si dhe në vende të ngjashme ku përdorimi nuk tejkalon (mesatarisht) nivelet e përdorimit shtëpiak.
- Vetëm një person i kualifikuar duhet ta instalojë këtë pajisje dhe të ndërrojë kabllon.
- Mos e përdorni pajisjen përpara se ta instaloni në strukturën inkaso.
- Përpara mirëmbajtjes, shkëputeni pajisjen nga rrjeti elektrik.
- Nëse kordoni i energjisë elektrike është i dëmtuar, duhet të zëvendësohet nga prodhuesi, qendra e autorizuar e shërbimit e tij ose persona me kualifikim të ngjashëm për të shmangur një rrezik elektrik.
- PARALAJMËRIM: Për të shmangur mundësinë e goditjes elektrike, sigurohuni që pajisja të fiket përpara se të ndërroni llambën.

- PARALAJMËRIM: Pajisja dhe pjesët e saj të arritshme nxehen gjatë përdorimit. Duhet pasur kujdes për të shmangur prekjen e elementëve të ngrohjes ose sipërfaqes së brendësisë së pajisjes.
- Përdorni gjithmonë doreza furre për të hequr ose për të futur aksesoret ose enët për furrë.
- Mos e aktivizoni funksionin e mikrovalës kur pajisja është bosh. Pjesët prej metali në hapësirat e brendshme mund të krijojnë harkim elektrik.
- Enët metalike për ushqime dhe pije nuk lejohen gjatë gatimit me mikrovalë. Kjo kërkesë nuk vlen për rastet kur prodhuesi specifikon madhësinë dhe formën e enëve metalike të përshtatshme për gatim me mikrovalë.
- PARALAJMËRIM: Nëse dera ose vulat e derës janë dëmtuar, pajisja nuk duhet të vendoset në punë derisa të riparohet nga një person i kualifikuar.
- PARALAJMËRIM: Vetëm një person i kualifikuar mund të kryejë ndonjë shërbim ose riparim që përfshin heqjen e një mbulese, e cila jep mbrojtje kundër ekspozimit ndaj energjisë së mikrovalës.
- PARALAJMËRIM: Mos ngrohni lëngje dhe ushqime të tjera në enë të mbyllura. Ata kanë gjasa të shpërthejnë.
- Përdorni vetëm enë të përshtatshme për përdorim në furra me mikrovalë.
- Kur nxehni ushqime në enë plastike ose letre, mos ia ndani sytë pajisjes sepse mund të ketë ndonjë shkëndijë.
- Pajisja është projektuar për ngrohjen e ushqimit dhe pijeve. Tharja e ushqimit ose veshjeve dhe ngrohja e jastëkëve ngrohës, shapakave, sfungjerëve, leckave të lagura dhe të ngjashme mund të çojnë në rrezik dëmtimi, ndezjeje ose zjarri.
- Nëse lëshohet tym, fikeni ose hiqeni pajisjen nga priza dhe mbajeni derën të mbyllur në mënyrë që të mbytni flakët.
- Ngrohja e pijeve në mikrovalë mund të rezultojë në vlimin e vonuar shpërthyes. Duhet pasur kujdes gjatë punës me enën.

- Përmbajtja e shisheve të ushqimit dhe kavanozave të ushqimit për fëmijë duhet të trazohen ose të tundën dhe temperatura të kontrollohet para konsumimit, në mënyrë që të shmangen djegiet.
- Vezët në lëvozhgën e tyre dhe vezët e plota të ziera mirë nuk duhet të nxehen në pajisje pasi ato mund të shpërthejnë, edhe pasi të ketë mbaruar ngrohja me mikrovalë.
- Për të hequr mbajtëset e rafteve, në fillim hiqni pjesën e përparme të mbajtëses së raftit dhe pastaj pjesën e pasme nga muret anësore. Montojini mbajtëset e rafteve në rendin e kundërt.
- Pajisja duhet të pastrohet rregullisht dhe të hiqen të gjitha mbetjet e ushqimit.
- Mos përdorni pastrues me avull për të pastruar pajisjen.
- Mos përdorni pastrues gërryes të fortë ose kruajtëse të mprehta metalike për të pastruar derën prej xhami, pasi mund të gërvishtet sipërfaqja, gjë e cila mund të shkaktojë krisjen e xhamit.
- Mosmbajtja e pajisjes në një gjendje të pastër mund të çojë në përkeqësim të sipërfaqes, e cila mund të ndikojë negativisht në jetëgjatësinë e pajisjes dhe mund të rezultojë në një situatë të rrezikshme.

2. UDHËZIMET PËR SIGURINË

2.1 Instalimi



PARALAJMËRIM!

Vetëm një person i kualifikuar duhet ta instalojë këtë pajisje.

- Hiqni të gjithë paketimin.
- Mos instaloni ose mos përdorni një pajisje të dëmtuar.
- Ndiqni udhëzimet e instalimit të disponueshme në faqen tonë në internet.
- Gjithmonë bëni kujdes kur e lëvizni pajisjen sepse është e rëndë. Përdorni gjithnjë doreza sigurie dhe këpucë të mbyllura.
- Mos e tërhiqni pajisjen nga doreza.
- Instalojeni pajisjen në një vend të sigurt dhe të përshtatshëm që plotëson kërkesat e instalimit.
- Ruani largësitë minimale nga pajisjet dhe njësitë e tjera.
- Përpara montimit të pajisjes, sigurohuni që të jetë e niveluar dhe që dera të hapet pa asnjë pengesë.
- Pajisja vjen me një sistem elektrik ftohjeje. Duhet vënë në punë përmes lidhjes nga priza.

2.2 Lidhja elektrike

PARALAJMËRIM!

Rrezik zjarri dhe goditjeje elektrike.

- Të gjitha lidhjet elektrike duhen kryer nga një elektrikist i kualifikuar.
- Pajisja duhet të lidhet me tokëzimin.
- Sigurohuni që parametrat në pllakën e specifikimeve të përkojnë me vlerat elektrike të rrjetit elektrik.
- Përdorni gjithmonë një prizë me tokëzim të instaluar mirë.
- Mos përdorni përshtatës me shumë spina dhe kablo zgjatuese.
- Sigurohuni që të mos dëmtoni spinën ose kabllon. Nëse kabloja elektrike duhet ndërruar, kjo duhet të kryhet nga qendra jonë e autorizuar e shërbimit.
- Mos i lini kabllot elektrike të prekin derën e pajisjes apo t'i afrohen asaj, apo hapësirës poshtë, veçanërisht kur është në punë ose dera është e nxehtë.
- Mbrojtja nga goditja e pjesëve të gjalla dhe të izoluara duhet të fiksohet në mënyrë të tillë që të mos hiqet pa mjete.
- Futeni spinën në prizë vetëm në fund të instalimit. Sigurohuni që rrjeti elektrik të jetë i arritshëm pas instalimit.
- Nëse priza është lirshme, mos e futni aty spinën.
- Mos e shkëputni pajisjen duke tërhequr kabllon elektrike. Tërhiqeni gjithmonë nga spina.
- Përdorni vetëm pajisjet e duhura izoluese: çelësat mbrojtës, siguresat (siguresat që vidhosen duhet të hiqen nga foleja), salvavitat dhe kontaktorët.
- Instalimi elektrik duhet të ketë një pajisje izolimi që ju mundëson shkëputjen e pajisjes nga korrenti në të gjitha polet. Pajisja izoluese duhet të ketë një hapje kontakti me gjerësi minimumi 3 mm.
- Kjo pajisje ofrohet me spinë dhe kordon elektrik.

2.3 Përdorimi

PARALAJMËRIM!

Rrezik plagosjeje, djegiesh dhe goditjeje elektrike ose shpërthimi.

- Mos i ndryshoni specifikimet e pajisjes.

- Sigurohuni që vendet e ventilimit të mos jenë bllokuar.
- Mos harroni ta kontrolloni pajisjen gjatë punës.
- Çaktivizojeni pajisjen pas çdo përdorimi.
- Tregoni kujdes në hapjen e derës së pajisjes kur pajisja është në punë. Mund të çlirohet ajër i nxehtë.
- Mos e ndizni pajisjen me duar të lagura ose kur bie në kontakt me ujin.
- Mos ushtroni presion mbi derën e hapur.
- Mos e përdorni pajisjen si sipërfaqe pune ose si sipërfaqe mbështetëse.
- Hapeni derën e pajisjes me kujdes. Përdorimi i përbërësve me alkool mund të krijojë një përzierje alkooli dhe ajri.
- Mos lejoni që pajisja të bjerë në kontakt me shkëndija apo flakë të hapura kur hapni derën.
- Mos vendosni produkte që marrin flakë ose sende të njomura me produkte të ndezshme brenda, pranë pajisjes ose mbi të.
- Mos e përdorni funksionin e mikrovalës për të ngrohur pajisjen paraprakisht.
- Përdoruesit me një stimulues kardiak ose pompë të insulinës duhet të qëndrojnë të paktën 10 cm larg nga paneli i kontrollit.

PARALAJMËRIM!

Rrezik i dëmtimit të pajisjes.

- Për të parandaluar dëmtimin ose shlyerjen e smaltit:
 - mos fusni letër alumini drejtpërdrejt në pjesën e poshtme të hapësirës së pajisjes.
 - mos hidhni ujë drejtpërdrejt në pajisjen e nxehtë.
 - mos lini enë të lagura dhe ushqim në pajisje pasi të keni mbaruar gatimin.
 - bëni kujdes kur hiqni ose vendosni aksesorët.
- Shlyerja e smaltit ose i inoksit nuk ndikon në funksionimin e pajisjes.
- Përdorni tepsitë të thellë për kekë të butë. Lëngjet e frutave shkaktojnë njolla që mund të mbesin përgjithmonë.
- Përdorni vetëm aksesorë që jepen me këtë pajisje ose të rekomanduar nga prodhuesi.
- Gatvani gjithmonë me derën e pajisjes të mbyllur.

- Nëse pajisja është instaluar pas një paneli mobilieje (p.sh. një derë), sigurohuni që dera të mos mbyllet asnjëherë kur pajisja është në punë. Pas një paneli të mbyllur mobilieje mund të akumulohet nxehtësi dhe lagështi, të cilat mund të shkaktojnë si rrjedhim dëme në pajisje, banesë apo dysheme. Mos e mbyllni panelin e mobilies derisa pajisja të jetë ftohur plotësisht pas përdorimit.

2.4 Kujdesi dhe pastrimi

PARALAJMËRIM!

Rrezik plagosjeje, zjarri ose dëmtimi të pajisjes.

- Përpara mirëmbajtjes, çaktivizoni pajisjen dhe hiqeni spinën nga priza.
- Sigurohuni që dera e pajisjes të jetë e mbyllur. Panelet prej xhami rrezikojnë të thyhen.
- Zëvendësojini menjëherë panelet prej xhami të derës nëse janë të dëmtuara. Kontaktoni qendrën e shërbimit të autorizuar.
- Sigurohuni që hapësira e brendshme dhe dera të fshihen e të thahen pas çdo përdorimi. Avulli i prodhuar gjatë punës së pajisjes kondensohet në muret e hapësirave të brendshme dhe mund të shkaktojë gërryerje.
- Pastrojeni pajisjen rregullisht për të parandaluar dëmtimin e materialit të sipërfaqes.
- Yndyrat dhe ushqimi që mbeten në pajisje mund të shkaktojnë zjarr dhe qark elektrik kur vihet në përdorim funksioni i mikrovalës.
- Pastrojeni pajisjen me copë të butë e të njomë. Përdorni vetëm detergjente neutrale. Mos përdorni produkte gërryese,

materiale të ashpra pastruese, tretës ose objekte metalike.

- Nëse përdorni spërkatës për furrën, ndiqni udhëzimet e sigurisë në paketim.

2.5 Ndriçimi i brendshëm

PARALAJMËRIM!

Rrezik goditjeje elektrike.

- Në lidhje me llambat brenda produktit dhe llambat e pjesëve të këmbimit të shitura veçmas: Këto llamba janë prodhuar për kushte ekstreme fizike në pajisjet elektroshtëpiake, si p.sh. temperaturë, dridhje, lagështirë, ose janë prodhuar për të sinjalizuar informacion rreth statusit të përdorimit të pajisjes. Ato nuk janë prodhuar për t'u përdorur në aplikacione të tjera dhe nuk janë të përshtatshme për ndriçim në ambiente shtëpiake.
- Ky produkt përmban një burim drite të klasit G të efikasitetit të energjisë.
- Përdorni vetëm llamba me të njëjtat specifikime .

2.6 Shërbimi

- Për të riparuar pajisjen kontaktoni me qendrën e autorizuar të shërbimit.
- Përdorni vetëm pjesë rezervë origjinale.

2.7 Hedhja

PARALAJMËRIM!

Rreziku i lëndimit ose mbytjes.

- Kontaktoni me autoritetin tuaj komunal për informacion se si ta hidhni pajisjen.
- Shkëputeni pajisjen nga korrenti.
- Priteni kabllon e rrejtës elektrik pranë pajisjes dhe hidhni atë.

3. INSTALIMI

PARALAJMËRIM!

Referojuni kapitujve për sigurinë.

3.1 Informacion i përgjithshëm

KUJDES!

Mos e lidhni pajisjen me përshtatës ose kablo zgjatues. Kjo mund të shkaktojë mbingarkesë dhe rrezik zjarri.

- Pajisja është vetëm për përdorim inkaso. Duhet të vendoset në një sipërfaqe të qëndrueshme dhe të sheshtë.
- Vendosni mikrovalën larg avullit, ajrit të nxehtë dhe stërkalave të ujit.

3.2 Instalimi elektrik

Kjo pajisje ofrohet me spinë dhe kordon elektrik.

Kabli ka një tel tokëzimi me një spinë tokëzimi. Spina duhet të futet në prizën e instaluar dhe të tokëzuar siç duhet. Në rast të një qarku të shkurtër elektrik, tokëzimi zvogëlon rrezikun e goditjes elektrike.

3.3 Instalimi i pajisjes

1. Kontrolloni nëse përmasat e mobilieve përputhen me distancat e instalimit.

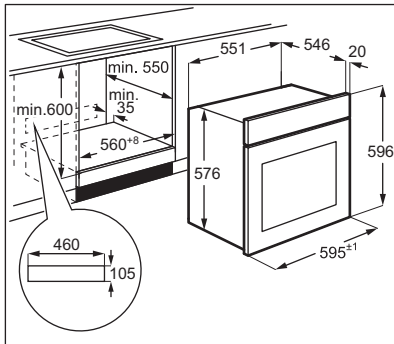
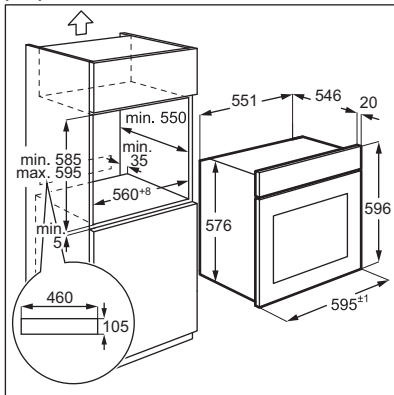

2. Instaloni pajisjen dhe fiksojeni në mobilie me një vidë.

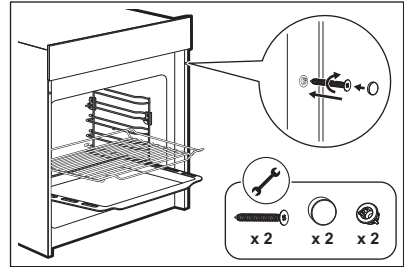

Mos i shtrëngoni shumë vidat. Për të shmangur dëmtimin e pajisjes, përdorni vetëm kaçavidë.

3.4 Instalimi i mbështetëseve të rafteve

1. Shtyjini mbështetëset e rafteve në kapësen e pasme.
2. Shtyni mbështetëset e rafteve drejt kapëses së përparme në murin anësor të brendësisë.
3. Shtyjini mbështetëset e rafteve poshtë.

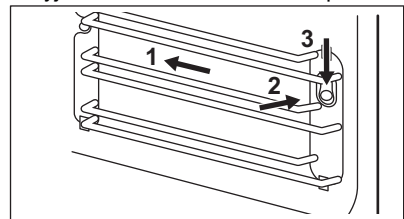

Kini kujdes kur hiqni ose instaloni mbështetëset e rafteve. Mos i hiqni elementet e bardha bllokuese. Në rast se bien, vendosini sërish.

4. PËRSHKRIMI I PRODUKTIT

4.1 Pasqyra e përgjithshme

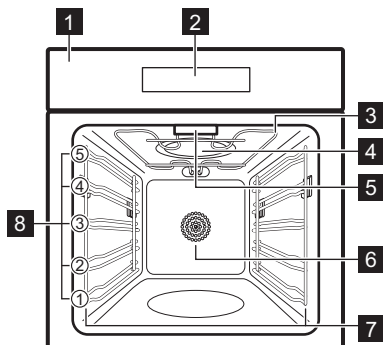

- 1 Paneli i kontrollit
- 2 Ekran
- 3 Elementi i ngrohjes
- 4 Gjeneratori i mikrovalës
- 5 Llamba
- 6 Ventilimi
- 7 Mbështetëse rafti, e largueshme
- 8 Nivelet e furrës



Ky produkt përmbush kërkesat e standardit evropian EN55011. Në përputhje me këtë standard, ky produkt klasifikohet si pajisje e grupit 2 të klasës B. Grupi 2 nënkupton se pajisja qëllimisht krijon energji radiofrekuencash në formë rrezatimi elektromagnetik për trajtimin me nxehtësi të ushqimit. Pajisja e kategorisë B nënkupton se pajisja është e përshtatshme të përdoret në mjedise shtëpiake.

4.2 Paneli i kontrollit

Përmbledhje e panelit të kontrollit

	Për t'u kthyer në modalitetin pasiv.
	Për të vendosur funksionet e mikrovalës.
	Shtypni një herë për të përdorur funksionin e kohëmatësit. Shtypni tre herë për të përdorur funksionin e bllokimit për fëmijë.
	Për të vendosur kohën e mbarimit të gatimit.
	Për të vendosur parangrohjen e shpejtë.
	Për të zgjedhur funksionet.
	Shiriti i kontrollit. Për të rregulluar vlerat.
	Për të zgjedhur programet e gatimit automatik.
	Për të vendosur orën/kohën/temperaturën.
	Për të vendosur peshën.
	Për të ndezur dhe fikur llambën e pajisjes.
	Për të filluar ose ndaluar gatimin.
	Për të rregulluar vlerat.

4.3 Aksesorët

- **Rafti me rrjetë**
Për enë gatimi, tava për ëmbëlsira, pjekje në skarë, rosto.
- **Tepsia për pjekje**
Për kekë dhe kuleçë.

5. PËRPARA PËRDORIMIT TË PARË



PARALAJMËRIM!

Referojuni kapitujve për sigurinë.

5.1 Caktimi i kohës



Vendosni kohën, përpara se të vini në përdorim pajisjen.



Kur e lidhni pajisjen me rrjetin elektrik ose pas një ndërprerjeje të energjisë, ekrani shfaq 0:00 dhe bie një sinjal akustik.



Mund ta caktoni kohën në një sistem 24-orësh.

1. Shtypni , pastaj përdorni **+**, **-** ose shiritin e kontrollit për të vendosur orët.
2. Shtypni , pastaj përdorni **+**, **-** ose shiritin e kontrollit për të vendosur minutat.

3. Shtypni për të konfirmuar.

5.2 Ngrohja paraprake dhe pastrimi fillestar

Ngrohni paraprakisht pajisjen e zbrazët përpara përdorimit të parë dhe kontaktit me ushqimin. Pajisja mund të lëshojë erë të pakëndshme dhe tym. Ajrosni dhomën gjatë ngrohjes paraprake.

1. Shtypni për të caktuar funksionin . Vendosni temperaturën maksimale. Lëreni pajisjen të punojë për 3 o.
2. Fikni pajisjen dhe prisni derisa të ftohet.
3. Pastroni pajisjen dhe aksesorët vetëm me një copë me mikrofibra me ujë të ngrohtë dhe një detergjent të butë.

6. PËRDORIMI I PËRDITSHËM



PARALAJMËRIM!

Referojuni kapitujve për sigurinë.

6.1 Funkcionet e nxehtjes

Funksionet standarde të ngrohjes



Gatim tradicional

Për të pjekur ushqimin në një nivel furre.
30-250°C



Ventilator i plotë

Për pjekjen e ushqimeve me të njëjtën temperaturë gatimi, duke përdorur më shumë se një raft, pa përzierjen e aromave.
50-250°C



Gatim me ajrim

Për të pjekur ushqim me të njëjtën temperaturë gatimi në më shumë se një pozicion rafti. Ventilatori shpërndan nxehtësinë në mënyrë të barabartë në brendësi.
50-250°C



Skara

Për të pjekur në skarë copa të holla ushqimi dhe për të thekur bukë.
150-250°C



Pjekje turbo në skarë

Për të pjekur në skarë ose për të skuqur copa të holla ushqimi. Ventilatori shpërndan nxehtësinë në mënyrë të barabartë në brendësi.
50-250°C



Skarë e shpejtë

Për të pjekur në skarë ose për të skuqur copa të holla ushqimi.
150-250°C





Funksioni i picës

Për të pjekur pica dhe ushqime të tjera që kërkojnë më shumë nxehtësi nga poshtë.
50-250°C







Nxehtësia e poshtme

Për bërje të karamelizimit dhe një fund kërcitës. Përdorni pozicionin më të ulët të raftit.
30-220°C

	Shkrirja Për të shkrire ushqimet.
	Ardhja e brumit Për të fryrë brumin me maja, për të fermentuar brumin e ardhur dhe për të zënë kos. 30-45°C

Funksionet e mikrovalës and Funksionet e kombinuara të mikrovalës

	Fuqia	Temperat urë
 Mikrovalë	800 W	-
 Microwave + True Fan Cooking	320 W	160 °C 1)
 Microwave + Turbo Grilling	320 W	180 °C 1)
 Microwave + Pizza	320 W	180 °C 1)



1) Mund ta ndryshoni temperaturën nga 50 në 250 °C.



Ventilator i plotë, Skarë e shpejtë dhe Funksioni i picës mund të kombinohet me Mikrovalë. Kur zgjidhni një funksion të ndryshëm, një sinjal bie dy herë dhe nuk do të funksionojë.

Për rekomandime të përgjithshme rreth kursimit të energjisë, shihni "Efikasiteti i energjisë > Këshilla për kursimin e energjisë".

6.2 Cilësimi: Funksionet e nxejjes



- Shtypni  për të zgjedhur një funksion ngrohjeje.
- Përdorni $+$, $-$ ose shiritin e kontrollit për të vendosur temperaturën e gatimit.
- Shtypni  për të vendosur kohëzgjatjen.
- Përdorni $+$, $-$ ose shiritin e kontrollit për të vendosur kohën.



Për të anuluar gatimin shtypni .



Mund t'i ndryshoni cilësimet gjatë gatimit. Pas ndryshimit, pajisja aktivizohet pas 6 sek. Cilësimet nuk mund të ndryshohen gjatë gatimit automatik.

6.3 Cilësimi: Funksionet e mikrovalës

- Futni ushqimin në pajisje.
- Shtypni  për të filluar me cilësimet bazë.
Koha bazë është 1 min dhe energjia bazë është 800 W.
- Për të rregulluar fuqinë shtypni , pastaj përdorni $+$, $-$ ose shiritin e kontrollit. Diapazoni është 80–800 W.
- Për të rregulluar kohën shtypni , pastaj përdorni $+$, $-$ ose shiritin e kontrollit.

Për të anuluar funksionin, shtypni  për 3 sek. Mund ta ndërprisni gatimin duke shtypur .

6.4 Gatimi automatik

Përdorni këtë funksion për të gatuar me lehtësi ushqimin e preferuar. Pajisja i cakton automatikisht cilësimet optimale.

Shtypni  për të zgjedhur menyën e dëshiruar.



Mos e përdorni tepsinë e pjekjes gjatë gatimit me programet e mëposhtme: d01, d02, d03, A01, A02.

	Menuja	Koha bazë	Pesha
d01	Shkrire - mish	08:00 min	200 g
d02	Shkrire - shpezë	04:48 min	200 g
d03	Shkrire - peshk	04:00 min	200 g
A01	Kokoshka	03:05 min	100 g

	Menuja	Koha bazë	Pesha
A02	Gratin me djathë e patate	35:00 min	500 g
A03	Kek me qumështor	76:00 min	-
A04	Quiche Loraine	40:00 min ¹⁾	1000 g
A05	Copë mishi	75:00 min 30:00 min	1000 g 500 g
A06	Kek Marmor	80:00 min	-
A07	Bukë e rrafshët	35:00 min ²⁾	-

	Menuja	Koha bazë	Pesha
A08	Ëmbëlsirë me mollë	60:00 min ³⁾	-
A09	Pica	35:00 min ²⁾	-
A10	Kek me mollë, me thërrime	60:00 min	-

- 1) Ngrohni paraprakisht pajisjen për 10 min.
 2) Parangrohni pajisjen për 8 min.
 3) Parangrohni pajisjen për 7 min.

7. FUNKSIONE SHITESË

7.1 Parangrohja e shpejtë

Mund ta përdorni funksionin për të shkurtuar kohën e parangrohjes.





Shtypni . Simboli shfaqet në ekran. Funksioni nuk vepron për funksionet e gatimit automatik, shkrire dhe fryrjes së brumit. Nëse funksioni nuk mund të përdoret, bie një sinjal akustik.

7.2 Kohëmatësi i kuzhinës

Mund të caktoni maksimumi 23:59 o.



Kur funksioni i kohëmatësit të kuzhinës është aktiv, nuk mund të caktohet asnjë program tjetër.

1. Shtypni . Ora shfaqet në ekran dhe bie një sinjal akustik.
2. Shtypni  pastaj përdorni +, — ose shiritin e kontrollit për të vendosur orët.
3. Shtypni  pastaj përdorni +, — ose shiritin e kontrollit për të vendosur minutat.
4. Shtypni  për të konfirmuar. Kur arrihet koha e vendosur, dëgjohet një sinjal akustik.

7.3 Koha e përfundimit



Mund të caktoni kohën e përfundimit të gatimit.

1. Shtypni \rightarrow |, pastaj përdorni +, — ose shiritin e kontrollit për të vendosur orët.
2. Shtypni \rightarrow |, pastaj përdorni +, — ose shiritin e kontrollit për të vendosur minutat.
3. Shtypni \rightarrow | për të konfirmuar.
4. Zgjidhni funksionin. Shihni “Funksionet e nxehjes”.

Funksioni nuk vepron për funksionet e gatimit automatik, shkrire, fryrjes së brumit dhe mikrovalës.

7.4 Bllokimi i sigurisë për fëmijët

Bllokimi për fëmijët parandalon vënien aksidentale në punë të mikrovalës.

Shtypni e mbani  për 3 sekonda. Për të çaktivizuar siguresën e fëmijëve, hapni derën pastaj shtypni dhe mbani  për 3 sekonda.

7.5 Ventilatori i ftohjes

Kur pajisja është në punë, ventilatori i ftohjes ndizet automatikisht për t'i mbajtur sipërfaqet e pajisjes të ftohta. Nëse fikni pajisjen,

ventilatori ftohës mund të vazhdojë të punojë derisa të ftohet pajisja.

8. PËRDORIMI I AKSESORËVE

⚠️ PARALAJMËRIM!

Referojuni kapitujve për sigurinë.



Mos e përdorni tepsinë e pjekjes për funksionet e mikrovalës.



Funksioni i bllokimit rrit sigurinë dhe siguron mbrojtje nga animi. Aksesorët mund të tërhiqen afërsisht në gjysmë të rrugës derisa të fiksohen në vendin e tyre.

Aksesorët mund të deformohen kur nxehen. Kjo nuk ndikon në funksionin e tyre. Pasi të jenë ftohur, ato rimarrin formën e vet fillestare.

Brendësia ka 5 pozicione rafti, duke numëruar nga fundi i pajisjes. Ndërsa gatueri me funksionet e mikrovalës, përdorni nivelin e dytë për rezultatet më të mira të gatimit.

8.1 Futja e aksesoreve

Rafti me rrjetë:

Vendoseni raftin midis shufrave drejtuese të mbajtëses së raftit.

Sigurohuni që rafti të prekë pjesën e pasme të brendësisë dhe këmbët të drejtohen poshtë.

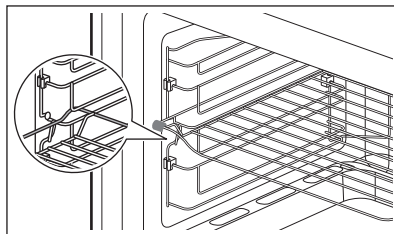

Elementi bllokues në anën e majtë të raftit prej teli parandalon instalimin e gabuar.

Tava:

Shtyjeni tavën ose tiganin e thellë midis shufrave udhëzuese të mbajtëses së raftit.

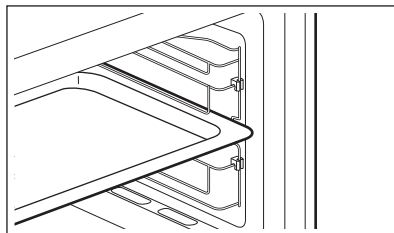

9. UDHËZIME DHE KËSHILLA

9.1 Informacione të përgjithshme rreth përdorimit të pajisjes

- Pasi ta çaktivizoni pajisjen, lëreni ushqimin për disa minuta.
- Hiqni paketimin e letrës së aluminit, enët metalike etj. përpara se të përgatisni ushqimin.

Gatimi

- Gatujeni ushqimin të mbuluar me një material të përshtatshëm për përdorim në mikrovalë. Gatujeni ushqimin pa kapak vetëm nëse doni që të mbetet krokante.
- Mos i teproni me gatimin e ushqimeve duke zgjedhur fuqi shumë të lartë dhe kohë gatimi shumë të gjatë. Ushqimi mund të thahet, të digjet apo të marrë flakë.

- Mos e përdorni pajisjen për të gatuar vezë në lëvore ose kërmij, sepse ato mund të plasín. Me vezët e skuqura shpóni fillimisht të verdhat.
- Para gatimit shpojini disa herë me një pirun lëkurën ose lëvoren e patateve, domateve, salsiçeve dhe ushqimeve të ngjashme me qëllim që ato të mos pëlcasin.
- Për ushqimin e ftohtë ose të ngrirë, vendosni një kohë më të gjatë gatimi.
- Ushqimet me salcë duhet të përzihen herë pas here.
- Perimet që kanë strukturë të fortë, si karotat, bizelet ose lulelakra, duhet të zihen në ujë.
- Rrotullojini copat e mëdha të ushqimit pasi ka kaluar gjysma e kohës së gatimit.
- Nëse është e mundur, pritini zarzavatet në copëza me përmasa të ngjashme.
- Përdorni pjata të sheshta dhe të gjera.
- Mos përdorni enë porcelani, qeramike ose prej balte që kanë bazament pa smalt ose janë me vrima të vogla, për shembull te dorezat. Brenda këtyre vrimave mund të hyjë lagështira duke bërë që enët të plasariten kur nxehen.

Shkrija e mishit, shpendëve, peshkut

- Vendosni ushqimin e ngrirë, bashkë me mbështjelljen, mbi një pjatë të vogël të

kthyer anash me një enë poshtë saj në mënyrë që lëngu i shkriër të mblidhet në enë.

- Rrotullojeni ushqimin pasi të ketë kaluar gjysma e kohës së shkriës. Nëse është e mundur, ndani dhe më pas hiqni copat që kanë filluar të shkrihen.

Shkrija e gjalpít, pjesë të tortës, kuark

- Mos e shkriini plotësisht ushqimin në pajisje, por lëriini të shkrihen plotësisht në temperaturë dhómë. Kjo jep një shkrije edhe më të njëtrajtshme. Hiqni të gjitha ambalazhet metalike apo prej alumini para shkriës.

Shkrija e frutave, zarzavateve

- Nëse frutat ose zarzavatet duhet të mbeten të pagatuara, mos i shkriini plotësisht në pajisje. Lëriini të shkrihen në temperaturën e dhómës.
- Përdorni një fuqi më të lartë mikrovale për të gatuar frutat dhe zarzavatet pa i shkriër ato më parë.

Ushqime të gatshme

- Mund të përgatísini ushqime të gatshme në pajisje vetëm nëse paketimi i tyre është i përshtatshëm për përdorim në mikrovalë.
- Duhet të ndiqni udhëzimet e prodhuesit të printuara mbi paketim (p.sh. hiqni kapakun metalik dhe shpóni filmin plastik).

Enët dhe materialet e përshtatshme për mikrovalë

Materiali / Enët e gatimit	Mikrovalë			Pjekja me skarë / Konveksion
	Shkrija	Ngruhja	Gatimi	
Qelq dhe porcelan që i reziston furrës pa përbërës metalikë, p.sh. Pyrex, qelq që i reziston nxehtësisë	✓	✓	✓	✓
Qelq dhe porcelan jo për furrë ¹⁾	✓	x	x	x
Qelqi dhe qeramika e qelqit e bërë nga materiali rezistent ndaj furrës / ngricave (p.sh. Arcoflam), raft për skarë	✓	✓	✓	✓
Qeramike ²⁾ , enë balte ²⁾	✓	✓	✓	x
Plastikë rezistente ndaj nxehtësisë deri në 200 °C ³⁾	✓	✓	✓	x
Karton, letër	✓	x	x	x

Materiali / Enët e gatimit	Mikrovalë			Pjekja me skarë / Konveksion
	Shkrija	Ngrohja	Gatimi	
Celofan	✓	X	X	X
Film për pjekje me mbyllje të sigurt për mikrovalë 3)	✓	✓	✓	X
Enë për skuqje prej metali, p.sh. emalim, çelik i derdhur	X	X	X	✓
Tepsi për pjekje, llak të zi ose të veshura me silikon 3)	X	X	X	✓
Tavë për pjekje	X	X	X	✓
Enë gatimi për skuqje, p.sh. plakë për të thekur bukën	X	✓	✓	X
Ushqimet e gatshme në paketim 3)	✓	✓	✓	✓

1) Pa veshje / dekorime argjendi, ari, platini ose metali







2) Pa përbërës kuarç ose metal, ose glazura që përmbajnë metale

3) Duhet të ndiqni udhëzimet e prodhuesit për temperaturat maksimale.

✓ të përshtatshme

X e papërshtatshme

9.2 Informacion për institutet e testimit

Ushqimi	Funksioni	Aksesorët	Temperat urë	Ora	Niveli i furrës
Pandispanjë 1)		Enë rrethore Ø26 cm	170 °C	30 - 35 min	1
Kek i vogël 1)		Tavë për pjekje	150°C	30 - 40 min	2
Ëmbëlsirë me mollë		Enë rrethore Ø20 cm	160 °C	70 - 80 min	1
Bukë 1)		Tavë për pjekje	210 °C	30 - 35 min	2
Bukë e thekur 1)		Rafti me rrjetë	MAX	6 - 8 min	5
Pulë 1)		Rafti teli dhe tepsi për pjekje	180 °C	75 - 80 min	Rafti me rrjetë 2 Tepsi për pjekje 1

1) Nxehni furrën paraprakisht.

10. KUJDESI DHE PASTRIMI

⚠ PARALAJMËRIM!

Referojuni kapitujve për sigurinë.

10.1 Shënime për pastrimin

Produktet e pastrimit

- Pastroni vetëm me një copë me mikrofibra pjesën ballore të pajisjes me ujë të ngrohtë dhe një detergjent të butë.
- Përdorni një solucion pastrues për të pastruar sipërfaqet metalike.
- Pastroni njollat me një detergjent të butë.

Përdorimi i përditshëm

- Fshini pjesën e brendshme të pajisjes pas çdo përdorimi të saj. Grumbullimi i yndyrës ose mbetjeve të tjera mund të shkaktojë zjarr.
- Pastroni tavanin e pajisjes me kujdes nga mbetjet ushqimore dhe yndyra.
- Mos ruani ushqim në pajisje për më shumë se 20 minuta. Thajeni pjesën e brendshme të pajisjes vetëm me një copë me mikrofibër pas çdo përdorimi.

Aksesorët

- Pastrojini të gjithë aksesorët pas çdo përdorimi dhe lëriini të thahen. Përdorni vetëm një leckë me mikrofibra me ujë të ngrohtë dhe detergjent të butë. Mos i pastroni aksesorët në lavastovilje.
- Mos i pastroni aksesorët që nuk ngjisin duke përdorur pastrues agresivë ose objekte me majë të mprehtë.

10.2 Heqja e mbështetëseve të raftit

Fikni pajisjen dhe prisni derisa të ftohet.

1. Nxirrini mbajtëset e rafteve me kujdes nga kapja e përparme, duke i ngritur lart.
2. Tërhiqni fundin e pjesës ballore të mbajtëses nga pari anësor.
3. Nxirrini mbajtëset nga kapja e pasme.

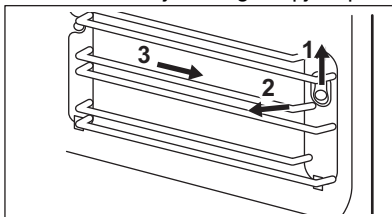

10.3 Ndërrimi i llambës

⚠ PARALAJMËRIM!

Rrezik djegieje, mbulesa e xhamit mund të jetë e nxehtë. Përdorni doreza mbrojtëse kur prekni llambën.

Vetëm shërbimi lejohet për të zëvendësuar llambën. Kontaktoni Qendrën tuaj të Autorizuar të Shërbimit.

11. ZGJIDHJA E PROBLEMEVE

⚠ PARALAJMËRIM!

Referojuni kapitujve për sigurinë.

11.1 Çfarë të bëjmë nëse...

Problemi	Shkaku i mundshëm	Ndreqja
Pajisja nuk punon.	Pajisja nuk është në prizë.	Vendosni në prizë pajisjes.

Problemi	Shkaku i mundshëm	Ndreqja
Pajisja nuk punon.	Mungesa e furnizimit me energji elektrike.	Kontrolloni siguresën ose çelësin kryesor. Nëse siguresa ose çelësi vazhdojnë të prishin qarkun, kontakti një elektriciist të kualifikuar.
Pajisja nuk punon.	Dera nuk është mbyllur mirë.	Sigurohuni se asgjë nuk e bllokoi derën.
Llamba nuk punon.	Llamba është me defekt.	Llamba duhet të zëvendësohet.
Gatimi i pjatave të ndryshme zgjat shumë ose gatohen shumë shpejt.	Temperatura është tepër e ulët ose tepër e lartë.	Rregulloni temperaturën nëse është nevojë. Ndiqni këshillën në manualin e përdorimit.
Pajisja ndalon punën pa ndonjë arsye reale.	Ka një keqfunksionim.	Nëse përsëritet kjo situatë, telefononi Qendrën e autorizuar të shërbimit.

11.2 Të dhënat e shërbimit

Nëse nuk e gjeni dot vetë një zgjidhje, kontakti me shitësin tuaj ose me një qendër shërbimi të autorizuar.

Të dhënat e nevojshme për qendrën e shërbimit ndodhen në pllakën e specifikimeve. Pllaka e specifikimeve është në pajisje. Mos e hiqni pllakën e specifikimeve nga pajisja.

Ju rekomandojmë t'i shkruani të dhënat këtu:

Modeli (MOD.)
Numri i produktit (PNC)
Numri i serisë (S.N.)

12. TË DHËNAT TEKNIKE

12.1 Të dhënat teknike

Tensioni	230 V
Frekuenca	50 Hz
Volumi	72 l
Burimi i nxehtësisë	Elektrike
Brendësia	1

13. EFIKASITET ENERGJIE

13.1 Kërkesat për informacion sipas (BE) nr. 2023/826

Konsumi i energjisë në gatihmëri	0.8 W
Koha maksimale e nevojshme që pajisja të arrijë automatikisht regjimin e zbatueshëm të fuqisë së ulët	20 min

Pajisja e testuar sipas: EN 50564.

13.2 Këshilla për kursimin e energjisë

Këshillat në vijim më poshtë do t'ju ndihmojnë të kurseni energji kur përdorni pajisjen tuaj.

Sigurohuni që dera e pajisjes të jetë e mbyllur mirë kur pajisja është në punë. Mos e hapni derën e pajisjes shumë shpesh gjatë gatimit. Mbajeni guarnicionin e derës të pastër dhe sigurohuni që të jetë i fiksuar mirë në vend.

Përdorni enë gatimi metalike dhe të errëta, kënaçe joreflektuese dhe vazo për të përmirësuar kursimin e energjisë (vetëm kur përdorni një funksion pa mikrovalë).

Mos e ngrohni pajisjen përpara gatimit, përveç nëse rekomandohet në mënyrë specifike.

Mbajini periudhat e pushimit mes gatimeve sa më të shkurtra që të jetë e mundur kur përgatitni pak gatime njëkohësisht.

Gatimi me ventilator

Kur është e mundur, përdorni funksionet e gatimit me ventilator për të kursyer energji.

14. SHQETËSIME MJEDISORE

Ricikloni materialet me simbolin . Vendoseni paketimin në kutitë përkatëse për ta ricikluar. Ndihmoni në mbrojtjen e mjedisit dhe të shëndetit të njeriut duke ricikluar mbeturinat e pajisjeve elektrike dhe

elektronike. Mos i hidhni pajisjet e shënuara me simbolin  me mbeturinat shtëpiake. Kthejeni produktin në qendrën tuaj lokale të riciklimit ose kontaktoni zyrën tuaj komunale..

Добре дојдовте во АЕГ! Ви благодариме што го избравте нашиот апарат.



Добијте совети за користење, брошури, водич за решавање проблеми, информации за сервисирање и поправка:
www.aeg.com/support

Можноста за промени е задржана.

СОДРЖИНА

1. БЕЗБЕДНОСНИ ИНФОРМАЦИИ.....	19
2. БЕЗБЕДНОСНИ УПАТСТВА.....	23
3. МОНТАЖА.....	25
4. ОПИС НА ПРОИЗВОДОТ.....	27
5. ПРЕД ПРВА УПОТРЕБА.....	28
6. СЕКОЈДНЕВНА УПОТРЕБА.....	28
7. ДОПОЛНИТЕЛНИ ФУНКЦИИ.....	30
8. КОРИСТЕЊЕ НА ДОДАТОЦИТЕ.....	31
9. НАПОМЕНИ И КОРИСНИ СОВЕТИ.....	32
10. НЕГА И ЧИСТЕЊЕ.....	34
11. РЕШАВАЊЕ ПРОБЛЕМИ.....	35
12. ТЕХНИЧКИ ПОДАТОЦИ.....	36
13. ЕНЕРГЕТСКА ЕФИКАСНОСТ.....	36
14. ГРИЖА ЗА ЖИВОТНАТА СРЕДИНА.....	36

1. ⚠ БЕЗБЕДНОСНИ ИНФОРМАЦИИ

Пред монтирање и користење на апаратот, ве молиме внимателно да ги прочитате приложените упатства. Производителот не сноси одговорност за направена повреда или штета кои се резултат на неправилна монтажа или употреба. Секогаш чувајте ги упатствата на сигурно и безбедно место за подоцнежна употреба.

1.1 Сигурност за деца и ранлива категорија на лица

- Овој апарат може да го користат деца над 8 години и лица со намалени физички, сетилни или ментални способности или лица без искуство и знаење доколку тоа го прават под надзор или доколку им биле дадени упатства како безбедно да го употребуваат апаратот, и

доколку ги разбираат опасностите поврзани со него. Не смее да биде на дофат на деца помали од 8 години и лица со многу обемни и сложени пречки во развојот, освен ако не се под постојан надзор.

- Децата треба да бидат под надзор да не играат со апаратот.
- Држете ја амбалажата подалеку од деца и фрлете ја соодветно.
- ПРЕДУПРЕДУВАЊЕ: Уредот и неговите достапни делови стануваат жешки при употреба. Држете ги децата и милениците подалеку од апаратот кога работи или кога се лади.
- Ако апаратот има уред за заштита на деца, треба да се вклучи.
- Децата не треба да го чистат или да го оддржуваат апаратот без надзор.

1.2 Општа безбедност

- Овој апарат е наменет само за готвење.
- Уредот е наменет да го користи едно домаќинство во домашни услови во затворен простор.
- Уредот може да се користи во канцеларии, хотелски соби, гостилници, фарми со гостилници и други слични сместувања каде неговото користење не надминува (просечно) ниво на користење во домаќинство.
- Само квалификувано лице може да го монтира уредот и да го замени кабелот.
- Не користете го апаратот пред да го монтирате во вградената структура.
- Пред одржување, исклучете го апаратот од напојувањето.
- Доколку се оштети кабелот за напојување, тој мора да биде заменет од страна на производителот, негов овластен центар за сервисирање или слично квалификувани лица за да се избегне електрична опасност.

- ПРЕДУПРЕДУВАЊЕ: Осигурајте се дека апаратот е исклучен пред да ја замените светилката за да избегнете струен шок.
- ПРЕДУПРЕДУВАЊЕ: Уредот и неговите достапни делови стануваат жешки при употреба. Треба да внимавате да не ги допрете грејните елементи или површината на шуплината на апаратот.
- Секогаш ставајте заштитни ракавици за вадење или ставање додатоци или садови за во рерна.
- Не ја активирајте микробрановата функција кога апаратот е празен. Металните делови во отворот може да предизвикаат електричен лак.
- Метални садови за храна и пијалаци не се дозволени за време на готвење со микробранови. Ова барање не е применливо ако производителот ја специфицира големината и обликот на метални садови кои се погодни за готвење со микробранови.
- ПРЕДУПРЕДУВАЊЕ: Ако вратата или заптивачите на вратата се оштетени, апаратот не смее да работи додека не биде поправен од квалификувано лице.
- ПРЕДУПРЕДУВАЊЕ: Само квалификувано лице може да изврши сервисирање или поправка која вклучува отстранување на капакот кој штити од изложеност на микробранова енергија.
- ПРЕДУПРЕДУВАЊЕ: Не загревајте течности и друга храна во затворени садови. Тие можат да експлодираат.
- Користете само кујнски прибор што е погоден за употреба во микробранови рерни.
- Кога подгревате храна во пластични или хартиени садови, внимавајте на апаратот поради можноста од нивно палење.
- Апаратот е наменет за подгревање храна и пијалаци. Сушењето храна или облека и подгревањето на пернициња за греење, влечки, сунѓери, влажни крпи и

слично може да доведе до ризик од повреда, палење или пожар.

- Ако се појави чад, деактивирајте го или исклучете го апаратот и држете ја вратата затворена за да го задушите пламенот.
- Подгревањето пијалоци во микробранова може да резултира во одложено еруптивно варење. Мора да се внимава при фаќањето на садот.
- Содржината на шишињата за хранење и тегличките со храна за бебиња мора да се промеша или протресе, и да се провери температурата пред конзумирање за да се избегнат изгореници.
- Јајца во лушпа и цели тврдо варени јајца не треба да се загреваат во апаратот бидејќи може да експлодираат, дури и откако завршило греењето во микробрановата рерна.
- Да ги отстраните полиците, прво повлечете го предниот дел од полицата, а потоа задниот од страничните сидови. Ставете ги полиците по обратен редослед.
- Уредот треба редовно да се чисти и да се отстранат сите наслаги од храна.
- Не користете чистач на пареа за чистење на уредот.
- Не користете силно абразивни средства или остри метални стругалки за да го чистите стаклото на капаците со шарки на површината за готвење бидејќи тоа може да предизвика прскање на стаклото.
- Неодржувањето на апаратот чист може да доведе до оштетување на површината што би можело негативно да влијае на траењето на апаратот и може да резултира во опасна ситуација.

2. БЕЗБЕДНОСНИ УПАТСТВА

2.1 Монтажа

ПРЕДУПРЕДУВАЊЕ!

Апаратот мора да биде монтиран само од квалификувано лице.

- Извадете ја целата амбалажа.
- Немојте да монтирате ниту да користите оштетен апарат.
- Следете ги упатствата за монтирање достапни на нашата интернет-страница.
- Секогаш внимавјте кога го пренесувате апаратот затоа што е тежок. Секогаш носете заштитни ракавици и приложените обувки.
- Не влечете го апаратот за рачката.
- Монтирајте го апаратот во сигурно и погодно место кое ги исполнува потребите за монтажа.
- Одржувајте минимална оддалеченост од другите апарати и делови.
- Пред да го монтирате апаратот, проверете дали е нивелиран и дали вратата се отвора без никакво ограничување.
- Апаратот е опремен со систем за електрично ладење. Мора да се ракува со напојување.

2.2 Поврзување на струја

ПРЕДУПРЕДУВАЊЕ!

Ризик од пожар и струен удар.

- Сите електрични поврзувања треба да бидат извршени од квалификуван електричар.
- Апаратот мора да биде заземјен.
- Проверете дали параметрите на плочката со спецификации се компатибилни со електричната моќност на мрежата за електрична енергија.
- Секогаш користете соодветно монтиран изолиран штекер.
- Не користете адаптери со повеќе приклучници и продолжителни кабли.
- Внимавајте да не го оштетите приклучокот за струја или кабелот. Доколку електричниот кабел треба да

се замени, тоа мора да го изврши нашиот овластен сервисен центар.

- Не дозволувајте кабелот да ги допре или да дојде во близина на вратата на апаратот или вдлабнатината под апаратот, особено кога работи или кога вратата е жешка.
- Заштитата од струјни удари на неизолирани и изолирани делови мора да биде прицврстена на таков начин што не може да се отстрани без алат.
- Поврзете го приклучокот за струја со штекерот само на крајот на монтажата. Погрижете се да нема пристап до приклучокот за струја по монтажата.
- Ако главниот штекер е лабав, не поврзувајте го приклучокот за струја.
- Не исклучувајте го уредот влечејќи го кабелот за напојување. Секогаш влечете го приклучокот за струја.
- Користете само правилни уреди за изолација: заштитни прекинувачи на линија, осигурувачи (осигурувачи на вртење извадени од држачот), прекинувачи за заземјување и контактори.
- Електричната инсталација мора да има изолациски уред којшто ви овозможува да го исклучите апаратот од приклучокот за струја од сите полови. Изолаторот мора да има ширина на контактен отвор од најмалку 3 мм.
- Апаратот е снабден со приклучок и кабел за струја.

2.3 Употреба

ПРЕДУПРЕДУВАЊЕ!

Опасност од повреда, изгореници и струен удар или експлозија.

- Не менувајте ја спецификацијата на овој апарат.
- Осигурајте се дека отворите за вентилација не се блокирани.
- Не го оставајте апаратот да работи без надзор.
- Исклучете го апаратот по секоја употреба.

- Бидете внимателни кога ја отворате вратата на апаратот додека работи. Може да испушти жежок воздух.
- Не ракувајте со апаратот со мокри раце или кога е во контакт со вода.
- Не ја притискајте отворената врата.
- Не употребувајте го апаратот како работна површина или површина за складирање.
- Внимателно отворете ја вратата на апаратот. Користењето состојки со алкохол може да предизвика мешање на алкохол и воздух.
- Не дозволувајте искрите или отворен оган да дојдат во контакт со апаратот кога ќе ја отворите вратата.
- Не ставајте запаливи производи или предмети натопени со запаливи производи во апаратот, или во негова близина.
- Не користете функција микробранови за предзагревање на апаратот.
- Корисниците со пејсмејкер или инсулинска пумпа мора да останат на растојание од најмалку 10 см од контролната плоча.



ПРЕДУПРЕДУВАЊЕ!

Опасност од оштетување на апаратот.

- За да спречите оштетување или избледување на емајлот:
 - не ставајте алуминиумска фолија директно на дното на внатрешноста на апаратот.
 - не ставајте вода директно на жешкиот апарат.
 - не чувајте влажни јадења и храна во апаратот откако ќе завршите со готвење.
 - внимавајте кога ги отстранувате или монтирате додатоците.
- Избледувањето на емајлот или на нерѓосувачкиот челик нема ефект врз работата на апаратот.
- Користете длабок сад за влажни колачи. Овошните сокови предизвикуваат дамки кои може да бидат трајни.
- Користете само додатоци испорачани со овој апарат или препорачани од производителот.
- Секогаш гответе кога вратата на апаратот е затворена.

- Ако апаратот е монтиран зад плоча од мебел (на пр. врата), вратата не смее да се затвора кога апаратот е во функција. Може да се насобере топлина и влага зад затворена плоча на мебелот што може да предизвика последователно оштетување на апаратот, на мебелот или на подот. Не затворајте ја плочата на мебелот додека апаратот целосно не се излади по употребата.

2.4 Нега и чистење



ПРЕДУПРЕДУВАЊЕ!

Опасност од повреда, пожар или оштетување на апаратот.

- Пред одржувањето, исклучете го апаратот и извадете го приклучокот за струја од главниот штекер.
- Проверете дали апаратот е студен. Постои ризик стаклените панели да се скршат.
- Веднаш заменете ги стаклените панели на вратата кога се оштетени. Контактирајте со овластен сервисен центар.
- Осигурете се дека и вратата се суви после секоја употреба. Пареата која се создава при работењето на апаратот кондензира на сидовите на отворот и може да предизвика корозија.
- Редовно чистете го апаратот за да спречите оштетување на површинскиот материјал.
- Мрснотиите и остатоците од храна во апаратот може да предизвикаат пожар или електрично искрење кога работи микробрановата функција.
- Чистете го апаратот со влажна мека крпа. Користете само неутрални детергенти. Не користете абразивни производи, абразивни сунѓери за чистење, растворувачи или метални предмети.
- Доколку користите спреј за печка, следете ги безбедносните инструкции на пакувањето.

2.5 Внатрешна светилка

ПРЕДУПРЕДУВАЊЕ!

Опасност од електричен шок.

- Во однос на светлото (светлата) во внатрешноста на овој производ и резервните светилки кои се продаваат посебно: Овие светилки се предвидени да издржат екстремни физички услови во апаратите за домаќинство, како што се температура, вибрации, влажност или се предвидени за давање сигнали за работната состојба на апаратот. Тие не се предвидени да се користат за други намени и не се погодни за осветлување простории во домот.
- Овој производ содржи извор на светлина од класа на енергетска ефикасност G.
- Користете само светилки со истите спецификации.

2.6 Сервис

- За да го поправите апаратот, контактирајте со овластениот сервисен центар.
- Користете само оригинални резервни делови.

2.7 Отстранување

ПРЕДУПРЕДУВАЊЕ!

Ризик од повреда или задушнување.

- Контактирајте со вашите општински органи за да добиете информации за тоа како да се ослободите од апаратот.
- Исклучете го апаратот од напојувањето.
- Извадете го електричниот кабел блиску до апаратот и фрлете го.

3. МОНТАЖА

ПРЕДУПРЕДУВАЊЕ!

Видете во поглавјата за заштита и сигурност.

3.1 Општи информации

ВНИМАНИЕ!

Не поврзувајте го апаратот со адаптери или продолжителни кабли. Тоа може да доведе до оптоварување и ризик од пожар.

- Апаратот е само за вградена употреба. Мора да се стави на стабилна и рамна површина.
- Ставете ја го апаратот подалеку од пареа, врел воздух и прскање на вода.

3.2 Електрична инсталација

Апаратот е снабден со кабел и приклучок за струја.

Кабелот има жица за заземјување со приклучок за заземјување. Приклучокот мора да биде вклучен во приклучница која

е соодветно монтирана и заземјена. Во случај на електричен краток спој, заземјувањето го намалува ризикот од електричен шок.

3.3 Монтирање на уредот

1. Проверете дали димензиите на мебелот го задоволуваат растојанието за монтирање.

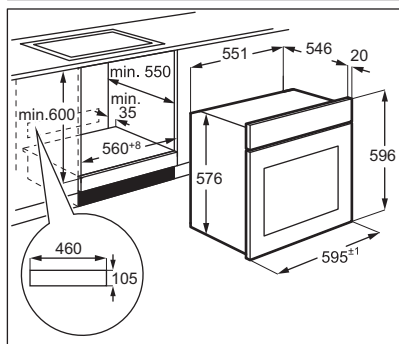
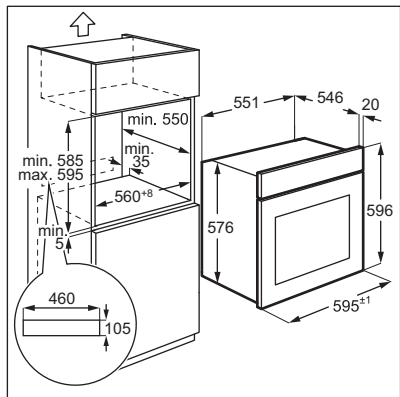

2. Монтирајте го апаратот и прицврстете го за елементот со завртка.

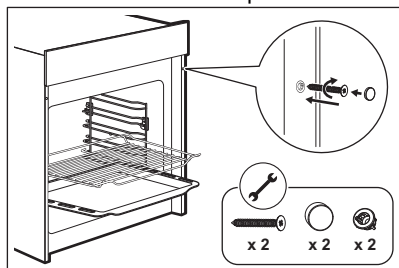

Не затегнувајте ги премногу завртките. За да избегнете оштетување на апаратот, користете само шрафцигер.

3.4 Инсталирање на носачите на полиците

1. Притиснете ги носачите на полиците во задниот држач.
2. Турнете ги носачите на полиците кон предниот држач на страничниот ѕид на внатрешноста.
3. Притиснете ги носачите на полиците надолу.

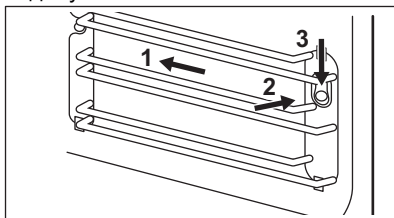

Бидете внимателни кога ги вадите или инсталирате носачите на полиците. Не отстранувајте ги белите блокади. Во случај да паднат, вратете ги назад.

4. ОПИС НА ПРОИЗВОДОТ

4.1 Општ преглед

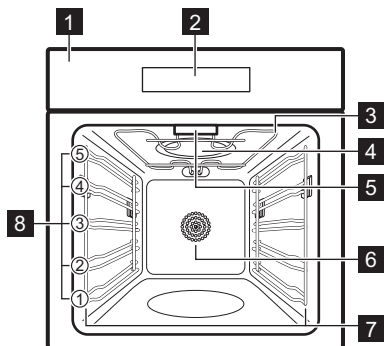

- 1 Контролна плоча
- 2 Екран
- 3 Елемент за греење
- 4 Генератор за микробранова рерна
- 5 Светилка
- 6 Вентилатор
- 7 Потпора за полици, мобилна
- 8 Позиции на полици



Овој производ ги исполнува барањата на европскиот стандард EN55011. Во согласност со овој стандард, овој производ е класифициран како опрема од група 2 класа Б. Група 2 значи дека опремата намерно генерира радиофреквентна енергија во форма на електромагнетно зрачење за термичка обработка на храната. Опремата од класа Б значи дека опремата е погодна за употреба во домашни претпријатија.

4.2 Контролна плоча

Преглед на контролната плоча

	Да се врати во режим на готовност.
	За поставување функција на микробранова рерна.
	Притиснете еднаш за да ја користите функцијата тајмер. Притиснете три пати за да ја користите функцијата за заклучување на деца.
	За поставување крајно време на готвење.
	За поставување брзо загревање.
	За избирање функции.
	Контролна лента. За приспособување вредности.
	За избирање програми за автоматско готвење.
	За поставување часовник/време/температура.
	За поставување тежина.
	За вклучување и исклучување на светилката на апаратот.
	За започнување или паузирање на готвењето.
	За приспособување вредности.

4.3 Додатоци

- **Жичена решетка**
За садови за готвење, калапи за колачи, печење на скара, печење во рерна.
- **Плех за печење**
За колачи и бисквити.

5. ПРЕД ПРВА УПОТРЕБА

ПРЕДУПРЕДУВАЊЕ!

Видете во поглавјата за заштита и сигурност.

5.1 Поставување на времето



Поставете го времето пред да го користите апаратот.



Кога ќе го поврзете апаратот со електричната мрежа или по прекин на струја, на екранот се прикажува 0:00 и се огласува звучен сигнал.



Можете да го поставите времето во 24-часовен систем на часовник.



1. Притиснете , потоа користете +, — или контролната лента за поставување часови.

2. Притиснете , потоа користете +, — или контролната лента за да поставите минути.

3. Притиснете  за да потврдите.

5.2 Почетно предзагревање и чистење

Загрејте го празниот апарат пред првата употреба и контакт со храна. Уредот може да испушта непријатна миризба и чад. Проветрете ја собата за време на предзагревање.

1. Притиснете  и поставете ја функцијата . Поставете ја максималната температура. Оставете го уредот да работи 3 ч.
2. Исклучете го апаратот и почекајте да се олади.
3. Исчистете го апаратот и додатоците само со крпа од микровлакна, топла вода и благо средство за чистење.

6. СЕКОЈДНЕВНА УПОТРЕБА

ПРЕДУПРЕДУВАЊЕ!

Видете во поглавјата за заштита и сигурност.

6.1 Функции на греење

Стандардни функции на греење



Конвенционално готвење
За печење храна и месо на едно ниво на полицата.
30-250°C









Готвење со вентилатор
За печење тесто и печење месо за коишто е потребна иста температура на приготвување, со користење на повеќе нивоа, без мешање на вкусовите.
50-250°C



Готвење со вентилатор
Да се пече тесто и пече друга храна со иста температура на повеќе од една полица. Вентилаторот ја распределува топлината рамномерно во шуплината.
50-250°C



Скара
За печење на скара или потпекување на тенки парчиња храна и за потпекување леб.
150-250°C

	Турбо печење За печење на скара или за запекнување тенки парчиња храна. Вентилаторот ја распределува топлината рамномерно во шуплината. 50-250°C
	Брзо печење на скара За печење на скара или за запекнување тенки парчиња храна. 150-250°C
	Функција за пица За печење пица и други јадења за кои е потребна поголема топлина одоздола. 50-250°C
	Долен грејач За печење и крцкав долен дел. Користете ја најниската позиција на решетката. 30-220°C
	Одмрзнување За одмрзнување храна.
	Киснато тесто За стасување на квасец за тесто, ферментирање кисело тесто и поткиселување јогурт. 30-45°C

Функции на микробранова and Комбинирани функции на микробранова

	Јачина	Температура
 Микробрано ва рерна	800 W	-
  Микробрано ва печка + готвење со вентилатор	320 W	160 °C ¹⁾
  Микробрано ва +турбо скара	320 W	180 °C ¹⁾
  Микробрано ва печка + пица	320 W	180 °C ¹⁾





¹⁾ Можете да ја промените температурата од 50 до 250 °C.



Готвење со вентилатор, Брзо печење на скара и Функција за пица може да се комбинира со Микробранова рерна. Кога ќе изберете друга функција, сигналот се слуша двапати и нема да работи.

За општи препораки за штедење на енергија видете во поглавјето „Енергетска ефикасност“ > совети за штедење на енергија.



6.2 Поставување: Функции на греене

1. Притиснете  за да изберете функција за загревање.
2. Користете +, — или контролната лента за да ја поставите температурата на готвење.
3. Притиснете   за да го поставите времетраењето.
4. Користете +, — или контролната лента за да го поставите времето. За да го откажете готвењето, притиснете .





Можете да ги промените поставките за време на готвењето. По промената, апаратот се активира за 6 сек. Поставките не можат да се менуваат додека готвите со автоматско готвење.

6.3 Поставување: Функции на микробранова

1. Вметнете ја храната во апаратот.
2. Притиснете на  за да започне со стандардните поставки. Стандардното време е 1, мин а стандардната моќност е 800 W.
3. За да го приспособите напојувањето притиснете на , потоа користете +, — или контролната лента. Опсегот е 80 - 800 W.

4. За да го приспособите времето, притиснете на  потоа користете +, — или контролната лента.

За да ја откажете функцијата притиснете  за 3сек. Можете да го паузирате готвењето со притискање .

6.4 Автоматско готвење

Користете ја оваа функција за лесно да готвите омилена храна. Апаратот автоматски ги поставува оптималните поставки.

Притиснете  за да се избере саканото мени.



Не користете го плехот за печење додека готвите со следните програми: d01, d02, d03, A01, A02.

Мени	Стандардн о време	Тежина
d01 Одмрзнувањ е - месо	08:00 мин	200 g
d02 Одмрзнувањ е - живина	04:48 мин	200 g

Мени	Стандардн о време	Тежина
d03 Одмрзнувањ е - риба	04:00 мин	200 g
A01 Пуканки	03:05 мин	100 g
A02 Гратен од компир и сирење	35:00 мин	500 g
A03 Торта со сирење	76:00 мин	-
A04 Киш лорен	40:00 мин ¹⁾	1000 g
A05 Мелено месо во калап	75:00 мин	1000 g
	30:00 мин	500 g
A06 Мраморен колач	80:00 мин	-
A07 Тенок леб	35:00 мин ²⁾	-
A08 Пита со јаболко	60:00 мин ³⁾	-
A09 Пица	35:00 мин ²⁾	-
A10 Јаболков колач со трошки	60:00 мин	-

1) Претходно загрејте го апаратот 10 мин.

2) Загрејте го апаратот 8 мин.

3) Загрејте го апаратот 7 мин.

7. ДОПОЛНИТЕЛНИ ФУНКЦИИ

7.1 Брзо загревање

Можете да ја користите функцијата за да го скратите времето на претходно загревање.

Притиснете . Символот се појавува на екранот.





Функцијата не работи за Автоматско готвење, Одмрзнување и Нараснување тесто. Ако функцијата не може да се користи, се огласува звучен сигнал.

7.2 Тајмер за кујна

Можете да поставите максимум 23:59 ч.



Кога функцијата Кујнски тајмер е активна, не може да се постави друга програма.

1. Притиснете . На екранот се појавува време и се огласува звучен сигнал.
2. Притиснете , потоа користете +, — или контролната лента за поставување часови.
3. Притиснете , потоа користете +, — или контролната лента за да поставите минути.
4. Притиснете  за да потврдите.

Кога ќе се достигне поставеното време, се огласува звучен сигнал.

7.3 Крај на готвење

Можете да го поставите времето на завршување на готвењето.



1. Притиснете →|, потоа користете +, — или контролната лента за поставување часови.
2. Притиснете →|, потоа користете +, — или контролната лента за да поставите минути.
3. Притиснете →| за да потврдите.
4. Одберете ја функцијата. Погледнете во „Функции на греење“.

Функцијата не работи за функциите Автоматско готвење, Одмрзнување,

Нараснување тесто и Микробранова печка.

7.4 Брава за деца

Бравата за деца заштитува од случајна работа на апаратот.

Притиснете го и задржете го  3 секунди. За да ја деактивирате Бравата за деца, притиснете и држете  3 секунди.

7.5 Вентилатор

Кога работи апаратот, вентилаторот се вклучува автоматски за да ги одржува ладни површините на апаратот. Ако го исклучите апаратот, вентилаторот продолжува да работи додека апаратот не се излади.

8. КОРИСТЕЊЕ НА ДОДАТОЦИТЕ

ПРЕДУПРЕДУВАЊЕ!

Видете во поглавјата за заштита и сигурност.



Не користете го плехот за печење за функциите на микробрановата печка.



Функцијата за заклучување ја зголемува безбедноста и обезбедува заштита од навалување. Додатоците може да се извлечат приближно до половина додека не се заклучат на своето место.

Додатоците може да се деформираат кога ќе се загреат. Ова не влијае на нивната функција. Откако ќе се изладат, тие ја враќаат својата оригинална форма.

Вдлабнатината има 5 позиции на решетката, сметајќи од дното на апаратот. Додека готвите со функциите на микробрановата печка, користете го второто ниво за најдобри резултати од готвењето.

8.1 Вметнување на додатоците

Решетка:

Ставете ја решетката меѓу водилките на држачот на решетката.

Погрижете се решетката да го допира задниот дел од внатрешноста на рерната и ногалките да се свртени надолу.

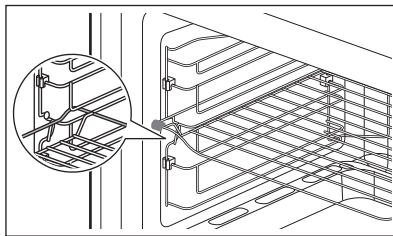

Блокирачкиот елемент на левата страна од решетката спречува погрешна инсталација.

Тава:

Турнете го плехот за печење или длабоката тава меѓу водилките на држачот за решетката.

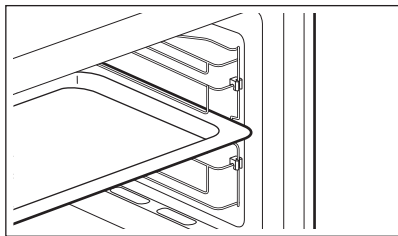

9. НАПОМЕНИ И КОРИСНИ СОВЕТИ

9.1 Општи информации за користење на апаратот

- Откако ќе го исклучите апаратот, оставете ја храната да постои неколку минути.
- Отстранете ја обвивката од алуминиумска фолија, металните садови итн. пред да ја подготвите храната.

Готвење

- Гответе ја храната прекриена со материјал што е погоден за готвење со микробрани. Храната гответе ја без капак само ако сакате да биде крцкава
- Не претерувајте со готвењето на садовите со избирање на превисоки поставки за јачина и предолго време на готвење. Храната може да се исуши, да изгори или да предизвика пожар.
- Не користете го апаратот за варење јајца или полжави во нивните оклопи бидејќи можат да експлодираат. Кај пржени јајца, прво прободете ги жолчките.
- Храната со кожа или кора, како компири, домати, колбаси или сличен вид на храна прободете ја со вилушка неколку пати пред да ја зготвите за да спречите експлодирање.
- За изладена или замрзната храна, поставете подолго време за готвење.
- Јадењата со сос мора да се мешаат од време на време.
- Зеленчукот кој има цврста структура, како што се моркови, грашок или карфиол, мора да се готви во вода.
- Поголемите парчиња превртете ги по изминување на половина од времето за готвење.

- Ако е можно, исечете го зеленчукот на парчиња со иста големина.
- Користете рамни, широки садови.
- Не користете садови за готвење направени од порцелан, керамика или глина со неглазирано дно или со мали дупчиња, на пр. на рачките. Влагата може да навлезе во овие дупчиња со што садот ќе напукне кога е загреан.

Одмрзување месо, живина, риба

- Ставете ја замрзнатата и распакуваната храна на мала чинија превртена наопаку, а под неа ставете сад за да може во него да се собере течноста од одмрзувањето.
- Превртете ја храната кога ќе измине половина од времето што е потребно за одмрзување. Ако е возможно, одвојте ги и отстранете ги парчињата што почнале да се одмрзуваат.

Одмрзување путер, делови од колач, урда

- Не одмрзувајте ја целосно храната во апаратот, оставете ја да се одмрзне на собна температура. На тој начин се постигнува поизедначен резултат. Пред одмрзувањето, целосно извадете го металното или алуминиумското пакување.

Одмрзување овошје, зеленчук

- Ако овошјето и зеленчукот не треба да се варат, не одмрзувајте ги целосно во апаратот. Оставете да се одмрзнат на собна температура.
- Можете да користите микробрани со поголема јачина за готвење на овошјето и зеленчукот без претходно да ги одмрзнувате.

Готови оброци

- Можете да подготвувате готови јадења во апаратот само ако нивното пакување е погодно за употреба во микробранова печка.
- Мора да ги следите упатствата на производителот испечатени на

пакувањето (на пр. отстранете ја металната прекривка и прободете ја пластичната фолија).

Погодни садови за готвење и материјали

Садови за готвење / материјал	Микробранова рерна			Печење на скара / Конвенционално
	Одмрзнување	Подгревање	Готвење	
Огноотпорно стакло и порцелан без метални компоненти, на пр. Пирекс, огноотпорно стакло	✓	✓	✓	✓
Стакло што не е огноотпорно и порцелан ¹⁾	✓	х	х	х
Стакло и стаклена керамика направена од огноотпорен материјал / материјал отпорен на замрзнување (на пр. Аркофлам), полица за скара	✓	✓	✓	✓
Керамика ²⁾ , глинени садови ²⁾	✓	✓	✓	х
Пластика отпорна на топлина до 200 °C ³⁾	✓	✓	✓	х
Картон, хартија	✓	х	х	х
Тенка пластична фолија	✓	х	х	х
Фолија за печење со затворање безбедно за во микробранова печка ³⁾	✓	✓	✓	х
Садови за печење направени од метал, на пример, емајл, лиено железо	х	х	х	✓
Калапи за печење, обложени со црн лак или силикон ³⁾	х	х	х	✓
Плех за печење	х	х	х	✓
Садови за запечување, на пр. сад криспи или кранч	х	✓	✓	х
Готови јадења во пакување ³⁾	✓	✓	✓	✓

1) Без сребрени, златни, или метални облоги / украси







2) Без кварцни или метални компоненти, или глазури кои содржат метали

3) Мора да ги следите упатствата на производителот за максималните температури.

✓ соодветна

х не е соодветна

9.2 Информации за тестирање

Храна	Функција	Додатоци	Температура	Време	Позиции на полици
Пандишпан ¹⁾		Калап со отстранлив прстен Ø26 см	170 °C	30 - 35 мин	1
Мал колач ¹⁾		Плех за печење	150°C	30 - 40 мин	2
Пита со јаболка		Калап со отстранлив прстен Ø20 см	160 °C	70 - 80 мин	1
Леб ¹⁾		Плех за печење	210 °C	30 - 35 мин	2
Тост ¹⁾		Жичена решетка	MAX	6 - 8 мин	5
Пилешко ¹⁾		Жичена решетка и плех за печење	180 °C	75 - 80 мин	Решетка 2 Плех за печење 1

¹⁾ Предзагрејте ја перната.

10. НЕГА И ЧИСТЕЊЕ

ПРЕДУПРЕДУВАЊЕ!

Видете во поглавјата за заштита и сигурност.

10.1 Белешки околу чистењето

Средства за чистење

- Предниот дел на апаратот чистете го само со крпа од микрофибер натопена со топла вода и умерено средство за чистење.
- Користете раствор за чистење за да ги исчистите металните површини.
- Чистете ги дамките со благ детергент.

Секојдневна употреба

- Исчистете ја внатрешноста на апаратот по секоја употреба. Насобирањето мрснотии или други остатоци од храна може да резултира со пожар.
- Исчистете го внимателно таванот на апаратот од остатоците на храна и мрснотија.
- Не чувајте храна во апаратот подолго од 20 минути. Исушете ја внатрешноста на апаратот само со крпа од микровлакна после секоја употреба.

Додатоци

- Чистете ги сите додатоци по секоја употреба и оставете ги да се исушат. Користете само крпа од микрофибер натопена со топла вода и умерено средство за чистење. Не чистете го приборот во машината за миење садови.
- Не чистете ги додатоците што не се лепат со употреба на абразивни средства за чистење или предмети со остри рабови.

10.2 Отстранување на држачите за решетки

Исклучете го апаратот и почекајте да се олади.

1. Внимателно извлечете ги држачите на решетката нагоре и надвор од предното резе.
2. Повлечете го предниот дел од држачите настрана од страничниот сид.
3. Извлечете ги потпорите од задната дршка.

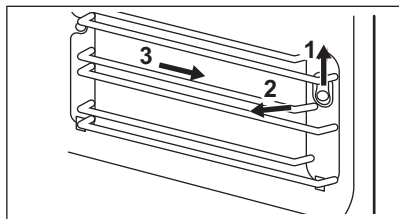

10.3 Замена на светилката

⚠ ПРЕДУПРЕДУВАЊЕ!

Опасност од изгореници, стаклениот капак може да е жежок. Користете заштитна ракавица кога ја допирате светилката.

Замената на светилката е дозволена само од сервисирање. Контактирајте со вашиот овластен центар за сервисирање.

11. РЕШАВАЊЕ ПРОБЛЕМИ

⚠ ПРЕДУПРЕДУВАЊЕ!

Видете во поглавјата за заштита и сигурност.

11.1 Што да направите ако...

Проблем	Можна причина	Решение
Апаратот не функционира.	Апаратот не е вклучен во струја.	Приклучете го апаратот.
Апаратот не функционира.	Недостаток на напојување со електрична енергија.	Проверете го осигурувачот или главниот прекинувач. Ако осигурувачот или прекинувачот продолжи да го прекинува колото, контактирајте со квалификуван електричар.
Апаратот не функционира.	Вратата не е правилно затворена.	Осигурете се дека ништо не ја блокира вратата.
Светилката не работи.	Светилката не е исправна.	Светлото треба да се замени.
Премногу долго време се готват јадењата или се готват пребрзо.	Собната температура е многу ниска или многу висока.	Прилагодете ја температурата ако е потребно. Следете го упатството за употреба.
Апаратот престанува да работи без јасна причина.	Има дефект.	Ако оваа ситуација се повторува, повикајте го овластениот сервисен центар.

11.2 Сервисни податоци

Ако не можете самите да го решите проблемот, обратете се кај Вашиот дилер или во овластениот сервисен центар.

Потребните податоци за сервисниот центар се на плочката со спецификации. Плочката со спецификации е на апаратот. Не отстранувајте ја плочката со спецификации од апаратот.

Препорачуваме овде да ги запишете податоците:

Модел (MOD.)

Број на производ (PNC)

Сериски број (SN.)

12. ТЕХНИЧКИ ПОДАТОЦИ

12.1 Технички податоци

Напон	230 V
Фреквенција	50 Hz
Волумен	72 l
Извор на топлина	Електрична
Комори	1

13. ЕНЕРГЕТСКА ЕФИКАСНОСТ

13.1 Барања за информации според (ЕУ) бр. 2023/826

Потрошувачка на енергија кога мрежата е во мирување	0,8 W
Максимално време потребно за опремата автоматски да го достигне применливиот режим со мала моќност	20 мин

Апаратот е тестиран според: EN 50564.

13.2 Совети за штедење енергија

Следниве совети подолу ќе ви помогнат да заштедите енергија кога го користите вашиот апарат.

Проверете дали вратата на апаратот е правилно затворена кога работи апаратот. Не отворајте ја вратата на апаратот многу често за време на готвењето. Одржувајте го чист дихтунгот на вратата и проверете дали е добро фиксиран на својата позиција.

Користете метални садови и темни плехови и садови кои ја одбиваат

светлината за да го зголемите штедењето на енергија (но само кога користите функција без микробранови).

Не предзагревајте го апаратот пред готвење освен ако не е посебно препорачано.

Правете колку што е можно помали паузи меѓу готвењето кога правите повеќе јадења истовремено.

Готвење со вентилатор

Кога е можно, користете ги функциите за готвење со вентилатор за да заштедите енергија.

14. ГРИЖА ЗА ЖИВОТНАТА СРЕДИНА

Рециклирајте материјали со симболот . Ставете го пакувањето во соодветни контејнери за да го рециклирате. Помогнете во заштитата на животната средина и здравјето на луѓето со рециклирање на отпад од електрични и електронски апарати. Не фрлајте ги

апаратите означени со симболот  со отпадот од домаќинството. Вратете го производот во вашиот локален објект за рециклирање или контактирајте со општинската канцеларија.

Добро дошли у АЕГ! Хвала што сте изабрали наш уређај.



Прибавите савете за коришћење, брошуре и информације за решавање проблема, сервисирање и поправку:
www.aeg.com/support

Задржано право измена.

САДРЖАЈ

1. ИНФОРМАЦИЈЕ О БЕЗБЕДНОСТИ.....	37
2. БЕЗБЕДНОСНА УПУТСТВА.....	40
3. МОНТАЖА.....	43
4. ОПИС ПРОИЗВОДА.....	44
5. ПРЕ ПРВЕ УПОТРЕБЕ.....	45
6. СВАКОДНЕВНА УПОТРЕБА.....	45
7. ДОДАТНЕ ФУНКЦИЈЕ.....	47
8. КОРИШЋЕЊЕ ПРИБОРА.....	48
9. НАПОМЕНЕ И САВЕТИ.....	49
10. НЕГА И ЧИШЋЕЊЕ.....	51
11. РЕШАВАЊЕ ПРОБЛЕМА.....	52
12. ТЕХНИЧКИ ПОДАЦИ.....	53
13. ENERGETSKA EFIKASNOST.....	53
14. ЕКОЛОШКА ПИТАЊА.....	53

1. ⚠ ИНФОРМАЦИЈЕ О БЕЗБЕДНОСТИ

Пре инсталације и коришћења уређаја, пажљиво прочитајте приложено упутство. Произвођач није одговоран за било какве повреде или штету које су резултат неисправне инсталације или употребе. Чувајте упутство за употребу на безбедном и приступачном месту за будуће коришћење.

1.1 Безбедност деце и осетљивих особа

- Овај уређај могу да користе деца старија од 8 година и особе са смањеним физичким, чулним или менталним способностима, као особе којима недостају искуство и знање, уколико им се обезбеди надзор или им се дају упутства у вези са употребом уређаја на безбедан начин и уколико схватају могуће опасности. Децу млађа од 8 година, као и особе са веома тешким и сложеним

инвалидитетом, треба држати даље од уређаја, осим ако су под сталним надзором.

- Децу треба контролисати како се не би играла уређајем.
- Држите сву амбалажу даље од деце и одложите је на одговарајући начин.
- УПОЗОРЕЊЕ: Уређај и његови доступни делови могу бити врели током коришћења. Држите децу и кућне љубимце даље од уређаја када уређај ради и када се хлади.
- Ако овај апарат има уређај за безбедност деце, треба га активирати.
- Деца не смеју да обављају чишћење и корисничко одржавање уређаја без надзора.

1.2 Опште мере безбедности

- Овај уређај је намењен само за кување.
- Овај уређај је намењен за употребу у једном домаћинству у затвореним просторима.
- Уређај се може користити у канцеларијама, хотелским собама, мотелима, пансионима, сеоским туристичким домаћинствима и сличним објектима за смештај где употреба не би превазилазила (просечан) ниво потрошње у домаћинству.
- Само квалификована особа може да монтира овај уређај и замени кабл.
- Не користите овај уређај пре него што га уградите.
- Искључите уређај из струје пре било каквог одржавања.
- Уколико је кабл за напајање оштећен, њега мора да замени произвођач, одговарајући овлашћени сервисни центар или лица сличне квалификације, како би се избегла електрична опасност.
- УПОЗОРЕЊЕ: Уверите се да је уређај искључен пре него што замените сијалицу како бисте избегли могућност да дође до електричног шока.
- УПОЗОРЕЊЕ: Уређај и његови доступни делови могу бити врели током коришћења. Треба водити рачуна да

се избегне додиривање грејних елемената или унутрашњих површина апарата.

- Када вадите прибор или посуђе из рерне или их стављате у рерну, увек носите заштитне рукавице.
- Не активирајте функцију микроталаса кад је уређај празан. Унутрашњи метални делови могу створити електричне варнице.
- Није дозвољено коришћење металних посуда за храну и пића током кувања у микроталасној рерни. Ово не важи уколико је произвођач навео величину и облик металних посуда погодних за кување у микроталасној рерни.
- УПОЗОРЕЊЕ: Уколико су врата или заптивке врата оштећени, уређај се не сме укључивати све док га не поправи компетентна особа.
- УПОЗОРЕЊЕ: Само компетентне особе могу да врше оправку или сервисирање које обухвата скидање поклопца који пружа заштиту од излагања микроталасној енергији.
- УПОЗОРЕЊЕ: Немојте загревати течности и друге намирнице у херметички затвореним посудама. Оне могу да експлодирају.
- Употребљавајте само посуде које су погодне за употребу у микроталасним рернама.
- Приликом загревања хране у пластичним или папирним посудама, пазите на уређај јер може доћи до паљења.
- Уређај је намењен за подгревање хране и напитака. Сушење хране или одеће и загревање грејних јастучића, папуча, сунђера, влажних крпа и слично, може проузроковати повреде, паљење или пожар.
- Уколико се уређај дими, ручно прекините програм или искључите уређај из струје и оставите врата затворена како би се пламен угасио.
- Загревање напитака у микроталасној рерни може проузроковати еруптивно кључање. Стога се мора пазити приликом руковања посудом.

- Садржај флашица и посуда са храном за бебе треба промешати и протрести, а температуру треба проверити пре конзумирања, како би се избегле опекотине.
- Јаја у љусци и цела тврдо кувана јаја не треба загревати у уређају, јер могу да експлодирају чак и након загревања у микроталасној рерни.
- Да бисте уклонили шине које држе решетке, прво повуците предњи део шина, а затим задњи део да бисте их одвојили од бочних зидова. Постављање шина за подршку решетке врши се обрнутим редоследом.
- Уређај треба редовно чистити и из њега уклањати остатке хране.
- Немојте користити парочистач за чишћење уређаја.
- Немојте користити груба абразивна средства за чишћење или оштре металне сунђере за чишћење стаклених врата јер они могу изгребати површину због чега може доћи до распрскавања стакла.
- Уколико се уређај не одржава чистим, то може довести до површинских оштећења која би могла неповољно утицати на рок трајања уређаја и евентуално довести до опасности.

2. БЕЗБЕДНОСНА УПУТСТВА

2.1 Монтажа

УПОЗОРЕЊЕ!

Само квалификована особа може да инсталира овај уређај.

- Уклоните комплетну амбалажу.
- Немојте да инсталирате или користите оштећен уређај.
- Пратите упутства за монтажање која су доступна на нашем веб-сајту.
- Увек водите рачуна приликом померања уређаја зато што је тежак. Увек користите заштитне рукавице и затворену обућу.
- Не вуците уређај за ручицу.
- Инсталирајте уређај на сигурно и прикладно место које испуњава захтеве за инсталацију.
- Неопходно је придржавати се минималног растојања од других уређаја и кухињских елемената.
- Пре него што монтирате уређај, уверите се да је нивелисан и да се врата отварају без икаквог ограничења.
- Овај уређај је опремљен системом за електрично хлађење. Мора се употребљавати са извором електричног напајања.

2.2 Прикључење на електричну мрежу

УПОЗОРЕЊЕ!

Ризик од пожара и струјног удара.

- Сва прикључивања струје треба да обави квалификован електричар.
- Уређај мора да буде уземљен.
- Проверите да ли су параметри на плочици са техничким карактеристикама компатибилни са одговарајућим параметрима електричне мреже за напајање.
- Увек користите прописно уграђену утичницу са заштитом од струјног удара.
- Немојте да користите адаптере са више утичница и продужне каблове.
- Водите рачуна да не оштетите главно напајање и кабл за напајање. Ако струјни кабл треба да се замени, то треба да обави наш овлашћени сервисни центар.
- Не дозволите да кабл за напајање додирује или буде у непосредној близини врата уређаја или нише испод њега, нарочито када уређај ради или су врата врела.
- Заштита од удара делова под напоном и изолованих делова мора да се причврсти тако да не може да се уклони без алата.
- Прикључите главни кабл за напајање на зидну утичницу тек на крају монтаже. Водите рачуна да постоји приступ струјном утикачу након монтаже.
- Ако је зидна утичница лабава, немојте да прикључујете струјни утикач.
- Не искључујте уређај повлачењем за кабл за напајање. Кабл искључите тако што ћете извући утикач из утичнице.
- Користите само исправне раставне прекидаче: заштитне прекидаче, осигураче (осигураче са навојем треба скинути са носача), аутоматске заштитне прекидаче и контакторе.
- У електричној инсталацији мора постојати раставни прекидач који вам омогућава да искључите све фазе напајања уређаја. Ширина контактнoг отвора на раставном прекидачу мора износити најмање 3 mm.

- Уређај се испоручује са струјним утикачем и струјним каблом.

2.3 Употреба

УПОЗОРЕЊЕ!

Постоји ризик од повређивања, опекотина и струјног удара или експлозије.

- Немојте да мењате спецификацију овог уређаја.
- Водите рачуна да отвори за вентилацију не буду запушени.
- Не остављајте уређај без надзора током рада.
- Уређај треба искључити након сваке употребе.
- Будите опрезни кад отворате врата уређаја док он ради. Може да се ослободи врео ваздух.
- Немојте руковати уређајем када су вам мокре руке или када дође у контакт са водом.
- Немојте излагати отворена врата великом оптерећењу.
- Немојте користити уређај као радну површину или простор за одлагање.
- Пажљиво отворите врата уређаја. Коришћење састојака који садрже алкохол може довести до испаравања алкохола и мешања са ваздухом.
- Варнице или отворени пламен не смеју да буду у близини уређаја када отворате врата.
- Запаливе материје или предмете натопљене запаливим материјама немојте стављати унутар и поред уређаја или на њега.
- Не користите функцију микроталаса да бисте претходно загрејали уређај.
- Корисници који имају уграђен пејсмејкер или користе инсулинску пумпу морају стајати најмање 10 центиметара од командне табле.

УПОЗОРЕЊЕ!

Постоји ризик од оштећења уређаја.

- Да бисте спречили оштећење или губитак боје на емајлираним површинама:

- Не стављајте алуминијумску фолију директно на дно унутрашњости уређаја.
- Немојте сипати воду директно у врућ уређај.
- Немојте држати у уређају влажно посуђе и храну након завршетка кувања.
- Будите пажљиви када скидате или постављате прибор.
- Губитак боје на емајлираним површинама или нерђајућем челику не утиче на сам рад уређаја.
- Користите дубоки плех за заливене колаче. Воћни сок може да остави трајне мрље.
- Користите само прибор који је испоручен уз овај уређај или који препоручује произвођач.
- Док спремате јело, врата уређаја треба увек да буду затворена.
- Ако је уређај монтиран иза панела намештаја (нпр. врата), обезбедите да приликом рада врата никада не буду затворена. Иза затвореног панела намештаја могу да се накупе топлота и влага и проузрокују накнадно оштећење уређаја, кућишта или пода. Не затварајте панел намештаја све док се уређај у потпуности не охлади након коришћења.

2.4 Нега и чишћење

УПОЗОРЕЊЕ!

Постоји ризик од повреде, пожара или оштећења уређаја.

- Пре одржавања искључите уређај и извучите струјни утикач из зидне утичнице.
- Проверите да ли је уређај хладан. Постоји ризик да се сломају стаклене плоче.
- Одмах замените стаклене плоче на вратима ако се оштете. Обратите се овлашћеном сервисном центру.
- Уверите се да су унутрашњост и врата обрисани и суви након сваке употребе. Пара настала током рада уређаја кондензује се на унутрашњим зидовима и може да проузрокује корозију.

- Редовно чистите уређај да бисте спречили пропадање површинског материјала.
- Остаци масноће и хране у уређају могу изазвати пожар и електрично варничење када ради функција микроталаса.
- Уређај очистите влажном меком крпом. Користите искључиво неутралне детерџенте. Немојте користити абразивне производе, абразивне јастучиће за чишћење, раствараче или металне предмете.
- Уколико користите спреј за рерну, придржавајте се упутстава о безбедности на амбалажи.

2.5 Унутрашње осветљење

УПОЗОРЕЊЕ!

Ризик од струјног удара.

- Што се тиче једне или више сијалица у овом производу и резервних делова који се продају засебно: Те сијалице су намењене да издрже екстремне физичке услове у кућним уређајима, као што су температура, вибрације и влажност ваздуха, или су намењене за приказ информација о радном статусу уређаја. Нису намењене за друге примене и нису погодне за осветљавање просторија у домаћинству.
- Овај производ садржи извор светлости чија је класа енергетске ефикасности G.
- Користите само лампице истих спецификација.

2.6 Сервисирање

- Ради оправке уређаја обратите се овлашћеном сервисном центру.
- Користите само оригиналне резервне делове.

2.7 Одлагање

УПОЗОРЕЊЕ!

Опасност од повређивања или гушења.

- Обратите се општинским органима да бисте сазнали како да одложите уређај у отпад.
- Искључите уређај из струје.

- Исеците мрежни електрични кабл на месту које је близу уређаја и одложите га.

3. МОНТАЖА

⚠ УПОЗОРЕЊЕ!

Погледајте поглавља о безбедности.

3.1 Опште информације

⚠ ОПРЕЗ

Немојте прикључивати уређај на адаптере и продужне каблове. То може да доведе до преоптерећења и ризика од пожара.

- Уређај је предвиђен само за уградњу. Мора се поставити на стабилну и равну површину.
- Поставите микроталасну пећницу далеко од паре, врелог ваздуха и прскања воде.

3.2 Електрична инсталација

Уређај се испоручује са струјним каблом и струјним утикачем.

Кабл садржи проводник уземљења и клин уземљења. Утикач мора да се укључи у утичницу која је прописно уграђена и уземљена. У случају кратког споја, уземљење смањује ризик од струјног удара.

3.3 Инсталирање уређаја

1. Проверите да ли димензије намештаја задовољавају захтеве у погледу удаљености уређаја за монтажу.

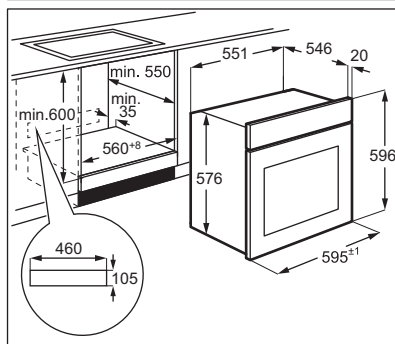
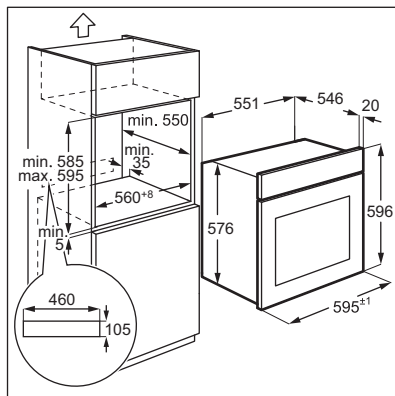

2. Инсталирајте уређај и причврстите га за кухињски елемент завртњем.

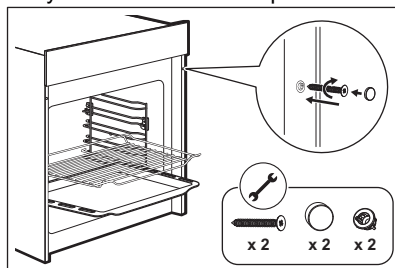



Немојте прејакo завртати завртње. Да бисте избегли оштећење уређаја, користите само одвијач.

3.4 Постављање носача за решетке

1. Притисните носаче решетки у задњи прихват.
2. Притисните носаче решетки према предњем прихвату на зиду унутрашњости.

3. Притисните носаче решетки надoле.

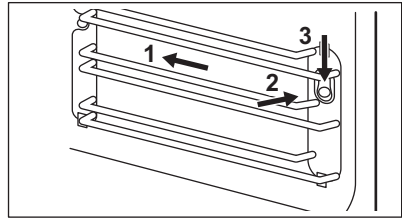

Будите пажљиви када скидате или постављате носаче решетки. Не уклањајте беле блокирајуће елементе. Ако падну, вратите их назад.

4. ОПИС ПРОИЗВОДА

4.1 Општи приказ

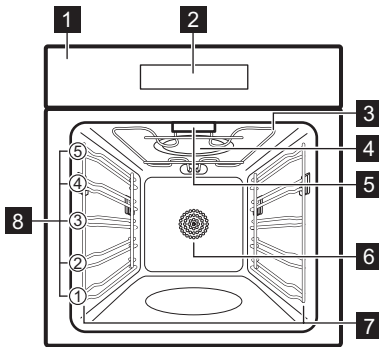

- 1 Командна табла
- 2 Дисплеј
- 3 Грејни елемент
- 4 Генератор микроталаса
- 5 Лампица
- 6 Вентилатор
- 7 Подршка за полицу, уклоњива
- 8 Положаји решетке









Овај производ испуњава захтеве европског стандарда EN55011. У складу са овим стандардом, овај производ је класификован као опрема групе 2 класе Б. Група 2 значи да опрема намерно генерише радио-фреквентну енергију у облику електромагнетног зрачења ради термичке обраде хране. Опрема класе Б значи да је опрема погодна за употребу у домаћинствима.

4.2 Командна табла

Преглед командне табле

	За повратак у режим приправности.
	За подешавање функције микроталасне пећнице.
	Притисните једном да користите функцију тајмера. Притисните три пута да користите функцију блокаде за безбедност деце.
	За подешавање времена завршетка кувања.
	За подешавање брзог загревања.
	За избор функција.

	Командна трака. За прилагођавање вредности.
	За избор програма аутоматског кувања.
	За подешавање сата/времена/температуре.
	За подешавање тежине.
	Притисните да бисте укључили и искључили лампицу уређаја.

	За покретање или паузирање кувања.
	За прилагођавање вредности.

4.3 Прибор

- **Решеткаста полица**
За посуђе, калупе за колаче, гриловање, печење.
- **Плех за печење**
За колаче и кексе.

5. ПРЕ ПРВЕ УПОТРЕБЕ

УПОЗОРЕЊЕ!

Погледајте поглавља о безбедности.

5.1 Подешавање времена





Подесите време пре коришћења уређаја.





Када повежете уређај на електричну мрежу или након прекида напајања, дисплеј показује 0:00 и звучни сигнал се оглашава.





Време можете да подесите на 24-часовни систем.

1. Притисните , а затим употребите  или команду траку да подесите сате.

2. Притисните , а затим употребите  или командну траку да подесите минуте.
3. Притисните  да бисте потврдили.

5.2 Прво предгревање и чишћење

Предгрејте празан уређај пре прве употребе и контакта са храном. Уређај може да испушта непријатан мирис и дим. Проветрите собу током предгревања.

1. Притисните  и подесите функцију . Подесите максималну температуру. Пустите уређај да ради 3 ч.
2. Искључите уређај и сачекајте да се охлади.
3. Уређај и прибор чистите само крпом од микрофибера, млаком водом и благим детерџентом.











6. СВАКОДНЕВНА УПОТРЕБА

УПОЗОРЕЊЕ!





Погледајте поглавља о безбедности.

6.1 Функције загревања

Стандардне функције загревања

	Загревање одозго/одоздо За печење на једном положају решетке. 30-250°C
	Печење уз равни вентил За печење пецива и меса на истој температури, на више од једног положаја решетке, без мешања укуса. 50-250°C
	Печење са вентилатором За печење пецива и меса на истој температури кувања на више од једног положаја решетке. Вентилатор равномерно распоређује топлоту у унутрашњости. 50-250°C
	Гриловање За гриловање танких комада хране и тостирање хлеба. 150-250°C
	Турбо гриловање Грилујте или запечите танке комаде хране. Вентилатор равномерно распоређује топлоту у унутрашњости. 50-250°C
	Брзо гриловање Грилујте или запечите танке комаде хране. 150-250°C
	Функција за пицу За печење пице и других јела која захтевају више топлоте одоздо. 50-250°C
	Загревање одоздо За запецање и добијање хрскавог дна. Користите најнижи положај решетке. 30-220°C
	Одмрзавање За одмрзавање хране.
	Дизање теста За подизање квасног теста, ферментирање киселог теста и правили јогурт. 30-45°C

Функције микроталаса and Комбиноване функције микроталасне пећнице

	Снага	Температура
	800 W	-
	320 W	160 °C ¹⁾
	320 W	180 °C ¹⁾
	320 W	180 °C ¹⁾







1) Температуру можете да мењате од 50 до 250 °C.



Печење уз равни вентил, Брзо гриловање и Функција за пицу могу се комбиновати са Микроталасна пећница. Када изаберете другу функцију, сигнал се оглашава два пута и неће радити.

За опште препоруке у вези са уштедом енергије погледајте одељак „Енергетска ефикасност“ > „Савети за уштеду енергије“.

6.2 Подешавање: Функције загревања

1. Притисните  да изаберете функцију загревања.
2. Користите  ,  или командну траку да подесите температуру кувања.
3. Притисните  да подесите трајање.
4. Користите  ,  или командну траку да подесите време.

Да бисте отказали кување, притисните .



Можете променити подешавања током кувања. Након промене, уређај се активира за 6 сек. Подешавања се не могу мењати током кувања са аутоматским кувањем.

6.3 Подешавање: Функције микроталаса

1. Убаците храну у уређај.
2. Притисните да бисте покренули са подразумеваним подешавањима.

Подразумевано време је 1 мин и подразумевана снага је 800 W.

3. Да бисте подесили снагу, притисните , а затим употребите +, — или командну траку.

Опсег је 80–800 W.

4. Да бисте подесили време, притисните , а затим употребите +, — или командну траку.

Да бисте отказали функцију, притисните на 3 сек. Можете паузирати кување притиском на .

6.4 Аутоматско кување

Користите ову функцију да лако кувате омиљену храну. Уређај аутоматски подешава оптимална подешавања.

Притисните да бисте изабрали жељени мени.



Не користите плех за печење током кувања са следећим програмима: d01, d02, d03, A01, A02.

	Мени	Подразумевано време	Тежина
d01	Одмрзавање – месо	08:00 мин	200 g
d02	Одмрзавање – живина	04:48 мин	200 g
d03	Одмрзавање – риба	04:00 мин	200 g
A01	Кокице	03:05 мин	100 g
A02	Гратин кромпир са сиром	35:00 мин	500 g
A03	Колач од сира	76:00 мин	-
A04	Киш лорен	40:00 мин ¹⁾	1000 g
A05	Ћуфте	75:00 мин 30:00 мин	1000 g 500 g
A06	Мраморни колач	80:00 мин	-
A07	Танак хлеб	35:00 мин ²⁾	-
A08	Пита с јабукама	60:00 мин ³⁾	-
A09	Пица	35:00 мин ²⁾	-
A10	Колач од јабука са мрвицама	60:00 мин	-

¹⁾ Загревајте уређај 10 мин.

²⁾ Загревајте уређај 8 мин.

³⁾ Загревајте уређај 7 мин.

7. ДОДАТНЕ ФУНКЦИЈЕ

7.1 Брзо загревање

Можете користити функцију да скратите време загревања.

Притисните . На дисплеју се појављује симбол.

Функција не ради за аутоматско кување, одмрзавање и доказивање теста. Ако функција не може да се користи, огласиће се звучни сигнал.

7.2 Кухињски тајмер

Можете подесити максимално 23:59 ч.



Када је функција кухињског тајмера активна, не може се подесити ниједан други програм.

1. Притисните Време се приказује на дисплеју и звучни сигнал се оглашава.
2. Притисните а затим употребите , или командну траку да подесите сате.
3. Притисните а затим употребите , или командну траку да подесите минуте.
4. Притисните да бисте потврдили. Када се достигне подешено време, оглашава се звучни сигнал.

7.3 Време завршетка

Можете подесити време завршетка кувања.

1. Притисните , а затим употребите , или командну траку да подесите сате.

2. Притисните , а затим употребите , или командну траку да подесите минуте.

3. Притисните да бисте потврдили.

4. Изаберите функцију. Погледајте „Функције загревања”.

Функција не ради за аутоматско кување, одмрзавање, дизање теста и микроталасне функције.

7.4 Блокада за безбедност деце

Функција блокаде за безбедност деце спречава случајно коришћење микроталасне пећнице.

Притисните и држите 3 секунде.

Да бисте деактивирали блокаду за

безбедност деце, притисните и држите 3 секунде.

7.5 Вентилатор за хлађење

Када апарат ради, вентилатор за хлађење се аутоматски укључује како би хладио површине апарата. Ако искључите апарат, вентилатор за хлађење може да настави да ради док се апарат не охлади.

8. КОРИШЋЕЊЕ ПРИБОРА



УПОЗОРЕЊЕ!

Погледајте поглавља о безбедности.



Не користите плех за печење за функције микроталасне пећнице.



Функција закључавања повећава безбедност и пружа заштиту од нагињања. Додатна опрема се може извући приближно до пола док се не закључа на месту.

Додатна опрема може се деформисати када се загреје. То не утиче на њену

функцију. Када се охлади поново добијају свој оригинални облик.

Унутрашњост има 5 позиција полица, бројећи од дна уређаја. Док кувате са функцијама микроталасне пећнице, користите други ниво за најбоље резултате кувања.

8.1 Убацивање прибора

Решеткаста полица:

Ставите решетку између вођица на носачима решетке.

Уверите се да решетка додирује задњу страну унутрашњости пећнице и да су ножице окренуте надоле.

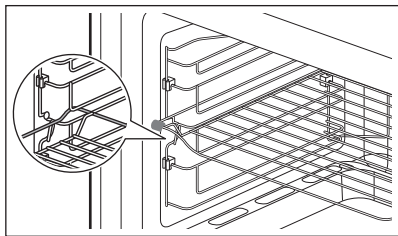

Блокирајући елемент на левој страни решеткасте полице спречава погрешну монтажу.

Плех:

Гурните плех/дубоки тигањ између вођица на носачу решетке.

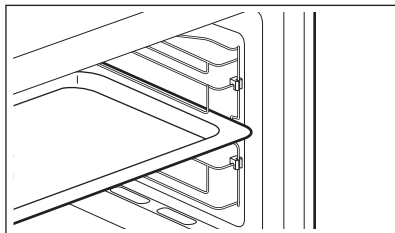

9. НАПОМЕНЕ И САВЕТИ

9.1 Опште информације о коришћењу уређаја

- Након што искључите уређај, пустите да храна одстоји неколико минута.
- Пре припреме хране уклоните алуминијумску фолију амбалаже, металне посуде итд.

Кухање

- По могућству, храну кувајте прекривену одговарајућим материјалом за микроталасну пећницу. Храну припремајте откривену само ако желите да буде хрскава.
- Немојте да прекувате јела тако што ћете изабрати подешавања снаге која су превисока и предугачко време кувања. Храна може да се пресуши, прегори или изазове пожар.
- Уређај немојте користити за кување јаја или пужева у љусци, јер они могу да експлодирају. Када пржите јаја, прво пробушите жуманце.
- Пре печења, на неколико места пробушите виљушком кожицу или ољуштите намирнице као што су кромпир, парадајз, кобасице и сличне како не би експлодирале.
- За охлађену или смрзнуту храну подесите дуже време кувања.
- Јела са сосом треба да се промешају с времена на време.
- Поврће које има чврсту структуру, као на пример шаргарепа, грашак или карфиол, мора да се кува у води.

- Окрените веће комаде хране када прође половина времена печења.
- Ако је могуће, поврће исеците на комаде сличне величине.
- Користите равно, широко посуђе.
- Немојте користити посуђе направљено од порцелана, керамике или земљано посуђе са неглазираним дном или малим отворима, нпр. на ручкама. Влага може доћи до ових отвора и проузроковати пуцање посуђа када се оно загреје.

Одмрзавање меса, живине, рибе

- Распаковане смрзнуте намирнице ставите у дубок тањир или сличну посуду у којој ће се скупљати одмрзнута течност.
- Окрените храну када прође половина времена одмрзавања. По могућству је поделите, а затим уклоните делове који су почели да се одмрзавају.

Одмрзавање путера, порција колача, кварк сира

- Немојте у потпуности да одмрзавате храну у уређају, већ је оставите да се одмрзне на собној температури. Ово даје уједначене резултате. Пре одмрзавања, уклоните сву металну или алуминијумску амбалажу.

Одмрзавање воћа, поврћа

- Ако воће и поврће треба да остане сирово, немојте их до краја отапати у уређају. Оставите да се одмрзну на собној температури.

- За кување воћа и поврћа без претходног одмрзавања користите већу јачину микроталаса.

Готова јела

- Готова јела можете припремати у уређају само уколико је њихова амбалажа прикладна за коришћење у микроталасним рернама.

- Морате се придржавати упутстава произвођача која су одштампана на паковању (нпр. уклоните металне поклопце и пробушите пластичну фолију).

Погодни материјали и посуђе за кување

Посуђе/материјал	Микроталасна пећница			Гриловање/ Конвекција
	Одмрзавање	Загревање	Кување	
Ватростално стакло и порцелан без металних компоненти, нпр. Ругех, стакло отпорно на топлоту	✓	✓	✓	✓
Неватростално стакло и порцелан ¹⁾	✓	х	х	х
Стакло и стаклена керамика направљена од материјала који може да се користи у рерни/за одмрзавање (нпр. аркофлам), полица за грил	✓	✓	✓	✓
Керамика ²⁾ , земљано посуђе ²⁾	✓	✓	✓	х
Пластика отпорна на топлоту до 200°C ³⁾	✓	✓	✓	х
Картон, папир	✓	х	х	х
Приањајућа фолија	✓	х	х	х
Фолија за печење са затварањем које је безбедно за коришћење у микроталасној пећници ³⁾	✓	✓	✓	х
Посуђе за печење које је израђено од метала, нпр. емајла, ливеног гвожђа	х	х	х	✓
Плехови за печење обложени црним лаком или силиконом ³⁾	х	х	х	✓
Плех за печење	х	х	х	✓
Посуђе које служи да се храна у њима запече, нпр. тигањ за припрему хрскавих јела или подлога за печење хрскаве корице	х	✓	✓	х
Готова јела у амбалажи ³⁾	✓	✓	✓	✓

1) Без сребрне, златне, платинасте или металне пресвлаке/украса







2) Без кварца или металних компоненти, или глазура које садрже метале

3) Обавезно се придржавајте упутства произвођача у вези са максималним температурама.

✓ **погодно**

х **није погодно**

9.2 Информације за институте за тестирање

Храна	Функција	Прибор	Температура	Време	Положај решетке
Бисквит торта ¹⁾		Springform Ø26 cm	170 °C	30 - 35 мин	1
Мали колач ¹⁾		Плех за печење	150°C	30 - 40 мин	2
Пита с јабукама		Springform Ø20 cm	160 °C	70–80 мин	1
Хлеб ¹⁾		Плех за печење	210 °C	30 - 35 мин	2
Тост ¹⁾		Решеткаста полица	МАКС.	6–8 мин	5
Пиле ¹⁾		Решеткаста полица и плех за печење	180 °C	75–80 мин	Решеткаста полица 2 Плех за печење 1

1) Претходно загрејте рерну.

10. НЕГА И ЧИШЋЕЊЕ

УПОЗОРЕЊЕ!

Погледајте поглавља о безбедности.

10.1 Напомене у вези са чишћењем

Средства за чишћење

- Предњи део уређаја очистите искључиво крпом од микрофибера натопљеном млаком водом и благим детерџентом.
- Користите раствор за чишћење металних површина.
- Флеке очистите благим детерџентом.

Свакодневна употреба

- Унутрашњост уређаја треба очистити након сваке употребе. Нагомилана масноћа или други остаци могу проузроковати пожар.
- Пажљиво очистите плафон апарата од остатака и масти.
- Не чувајте храну у апарату дуже од 20 минута. Унутрашњост уређаја осушите само крпом од микрофибера после сваке употребе.

Прибор

- Након сваке употребе, очистите сав прибор и оставите га да се осуши. Користите искључиво крпу од микрофибера са млаком водом и благим детерџентом. Немојте прати прибор у машини за прање судова.
- Не чистите додатну опрему са нелепљивом површином абразивним средством за чишћење и оштрим предметима.

10.2 Уклањање носача решетке

Искључите уређај и сачекајте да се охлади.

1. Пажљиво повуците носаче према горе и извучите их из предњег држача.
2. Извучите предњи део подршке решетке из бочног зида.
3. Извадите носаче из задњег држача.

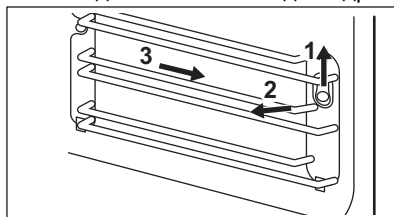

10.3 Замена лампе

УПОЗОРЕЊЕ!

Ризик од опекотина, стаклени поклопац може бити врућ. Користите заштитну рукавицу када додирујете лампу.

Замена лампе је дозвољена само сервисеру. Обратите се овлашћеном сервисном центру.

11. РЕШАВАЊЕ ПРОБЛЕМА

УПОЗОРЕЊЕ!

Погледајте поглавља о безбедности.

11.1 Шта учинити ако...

Проблем	Могући узрок	Решење
Уређај не ради.	Уређај није прикључен на мрежу.	Укључите апарат у напајање.
Уређај не ради.	У случају нестанка струје.	Проверите осигурач или главни прекидач. Ако осигурач или прекидач наставе да прекидају струјно коло, обратите се квалификованом електричару.
Уређај не ради.	Врата нису добро затворена.	Проверите да ли нешто блокира врата.
Сијалица не ради.	Лампа је неисправна.	Сијалица се мора заменити.
Предуго траје док се јела скувају или се скувају пребрзо.	Температура је прениска или превисока.	По потреби подесите температуру. Пратите савет из упутства за употребу.
Уређај престаје да ради без икаквог видљивог разлога.	Дошло је до квара.	Уколико се случај понови, позовите овлашћени сервисни центар.

11.2 Подаци о сервисирању

Уколико не можете сами да пронађете решење проблема, обратите се продавцу или овлашћеном сервисном центру.

Подаци потребни сервисном центру налазе се на плочици са техничким карактеристикама. Натписна плочица се налази на уређају. Немојте да уклањате плочицу са техничким карактеристикама са уређаја.

Препоручујемо вам да овде запишете податке:

Модел (MOD.)
Број производа (PNC)
Серијски број (S.N.)

12. ТЕХНИЧКИ ПОДАЦИ

12.1 Технички подаци

Напон	230 V
Фреквенција	50 Hz
Запремина	72 l
Извор топлоте	Електрика
Удубљења	1

13. ENERGETSKA EFIKASNOST

13.1 Захтеви за информације према (ЕУ) бр. 2023/826

Потрошња енергије у режиму приправности	0,8 W
Максимално време потребно да опрема аутоматски достигне применљиви режим мале снаге	20 мин

Уређај је тестиран према: EN 50564.

13.2 Савети за уштеду енергије

Следећи савети наведени у наставку помоћи ће вам да уштедите енергију приликом коришћења уређаја.

Уверите се да су врата апарата затворена када апарат ради. Не отварајте врата апарата сувише често током кувања. Одржавајте заптивку врата чистом и постарајте се да буде добро причвршћена на свом месту.

Користите метално посуђе за кување и тамне, нерелефне плехове и посуде

да бисте повећали уштеду енергије (само када користите функцију пећнице без микроталасне пећнице).

Немојте предгревати уређај пре кувања осим ако се то посебно не препоручује.

Правите што краће размаке између печења када истовремено припремате неколико јела.

Кување са вентилатором

Када је могуће, користите функције кувања са вентилатором да бисте уштедели енергију.

14. ЕКОЛОШКА ПИТАЊА

Рециклирајте материјале означене симболом . Ставите амбалажу у одговарајуће контејнере да бисте је рециклирали. Помозите у заштити животне средине и људског здравља рециклирањем отпада који потиче од

електричних и електронских уређаја. Не одлажите уређаје означене симболом  заједно са кућним отпадом. Однесите производ локалној служби за рециклажу или се обратите локалној администрацији.

Pozdravljeni pri podjetju AEG! Zahvaljujemo se vam, da ste izbrali našo napravo.



Pridobitev nasvetov glede uporabe, brošure, odpravljanje težav, servisne informacije in informacije glede popravil:
www.aeg.com/support

Pridržujemo si pravico do sprememb.

KAZALO

1. VARNOSTNE INFORMACIJE.....	54
2. VARNOSTNA NAVODILA.....	57
3. NAMESTITEV.....	59
4. OPIS IZDELKA.....	61
5. PRED PRVO UPORABO.....	61
6. DNEVNA UPORABA.....	62
7. DODATNE FUNKCIJE.....	64
8. UPORABA DODATNE OPREME.....	65
9. NAMIGI IN NASVETI.....	65
10. SKRB IN ČIŠČENJE.....	67
11. ODPRAVLJANJE TEŽAV.....	68
12. TEHNIČNI PODATKI.....	69
13. ENERGIJSKA UČINKOVITOST.....	69
14. SKRB ZA OKOLJE.....	69

1. ⚠ VARNOSTNE INFORMACIJE

Pred namestitvijo in uporabo naprave natančno preberite priložena navodila. Proizvajalec ni odgovoren za poškodbe ali škodo, nastalo zaradi nepravilne namestitve ali uporabe. Navodila vedno shranite na varnem in dostopnem mestu za poznejšo uporabo.

1.1 Varnost otrok in ranljivih oseb

- To napravo lahko otroci od osmega leta naprej ter osebe z zmanjšanimi telesnimi, čutnimi ali razumskimi sposobnostmi ali s pomanjkanjem izkušenj ter znanja uporabljajo le pod nadzorom ali če so dobile ustrezna navodila glede varne uporabe naprave in če se zavedajo nevarnosti, ki obstajajo. Otroci, mlajši od osem (8) let, ter osebe z visoko stopnjo invalidnosti se ne smejo približevati napravi, če niso pod nenehnim nadzorom.

- Otroci morajo biti pod nadzorom, da se ne igrajo z napravo in .
- Vso embalažo hranite zunaj dosega otrok in jo ustrezno zavržite.
- **OPOZORILO:** Naprava in dostopni deli med uporabo postanejo vroči. Med uporabo in hlajenjem naprave naj bo naprava izven dosega otrok in hišnih ljubljencev.
- Če je naprava opremljena z zaščito za otroke, mora biti zaščita vklopljena.
- Otroci ne smejo izvajati čiščenja in uporabniškega vzdrževanja naprave, če ni zagotovljen nadzor.

1.2 Splošna varnost

- Ta naprava je namenjena le kuhanju.
- Ta naprava je namenjena zgolj uporabi v gospodinjstvu v notranjem okolju.
- Ta naprava se lahko uporablja v pisarnah, hotelskih sobah, sobah motelov, kjer nudijo prenočišča z zajtrkom, kmečkih turizmih in drugih podobnih nastanitvenih objektih, kjer takšna uporaba ne presega (povprečnih) ravni domače uporabe.
- Nameščanje naprave in zamenjavo kabla lahko opravi le strokovno usposobljena oseba.
- Ne uporabljajte, preden jo namestite v vgrajeno strukturo.
- Pred vzdrževalnimi deli napravo odklopite iz napajanja.
- Če je napajalni kabel poškodovan, ga mora zamenjati proizvajalec, pooblaščen servisni center ali druga strokovno usposobljena oseba, da se izognete nevarnosti električnega udara.
- **OPOZORILO:** Zagotovite, da je naprava izključena, preden zamenjate žarnico, da preprečite možnost električnega udara.
- **OPOZORILO:** Naprava in dostopni deli med uporabo postanejo vroči. Pazite, da se ne dotaknete grelcev ali površine naprave.

- Vedno si nadenite zaščitne rokavice, ko opremo in pekače jemljete iz ali jih nameščate v pečico.
- Ne vklopite funkcije mikrovalov, kadar je naprava prazna. Kovinski deli v notranjosti pečice lahko ustvarijo iskrenje.
- Kovinska posoda za hrano in pijačo ni dovoljena med pripravo jedi z mikrovalovi. Te zahteve ne veljajo, če proizvajalec navede velikosti in oblike kovinske posode, primerne za pripravo jedi z mikrovalovi.
- **OPOZORILO:** Če so vrata ali vratna tesnila poškodovana, se naprave ne sme uporabljati, dokler je ne popravi usposobljena oseba.
- **OPOZORILO:** Kakršen koli servisni poseg ali popravilo, ki vključuje odstranitev pokrova za zagotavljanje zaščite proti izpostavljenosti energiji mikrovalov, lahko izvedejo le usposobljene osebe.
- **OPOZORILO:** Tekočin in drugih živil ne segrevajte v zaprtih posodah. Pri tem lahko pride do eksplozije posod.
- Uporabljajte samo pripomočke, ki so primerni za uporabo v mikrovalovnih pečicah.
- Pri segrevanju hrane v plastičnih ali papirnatih posodah nadzorujte napravo zaradi morebitnega vžiga.
- Naprava je namenjena za segrevanje hrane in pijač. Sušenje hrane ali oblačil in segrevanje grelnih podstavkov, copat, gobic, vlažnih krp in podobnega lahko povzroči telesne poškodbe, vžig ali požar.
- Če opazite izhajanje dima, izključite napravo ali izklopite njen vtič ter pustite vrata zaprta, da zadušite morebitne plamene.
- Segrevanje pijač z mikrovalovi lahko povzroči burno vretje z zamikom. Pri ravnanju s posodo je treba biti previden.
- Pred zaužitjem je treba premešati ali pretresti vsebino stekleničk za hranjenje in posodic z otroško hrano ter preveriti temperaturo, da se preprečijo opekline.
- Jajc v lupini in celih trdo kuhanih jajc se ne sme segrevati v napravi, saj lahko eksplodirajo, tudi po koncu segrevanja z mikrovalovi.

- Če želite odstraniti nosilce za rešetke, najprej potegnite sprednji del nosilca rešetke, nato pa še zadnji del, stran od bočnih sten. Nosilce rešetk namestite v obratnem zaporedju.
- Napravo je treba redno čistiti, vse ostanke hrane pa odstraniti.
- Za čiščenje naprave ne uporabljajte parnega čistilnika.
- Za čiščenje steklenih vrat ne uporabljajte grobih čistilnih sredstev ali ostrega kovinskega strgala, da ne poškodujete stekla.
- Če ne vzdržujete čistoče naprave, lahko pride do poškodb površine, kar lahko negativno vpliva na življenjsko dobo naprave in povzroči nevarne okoliščine.

2. VARNOSTNA NAVODILA

2.1 Namestitev

OPOZORILO!

To napravo lahko namesti le strokovno usposobljena oseba.

- Odstranite vso embalažo.
- Ne nameščajte ali uporabljajte poškodovane naprave.
- Upoštevajte navodila za namestitev, ki so na voljo na našem spletnem mestu.
- Pri premikanju naprave bodite pazljivi, ker je težka. Vedno uporabljajte zaščitne rokavice in priloženo obutev.
- Naprave ne vlecite za ročaj.
- Napravo namestite na varno in primerno mesto, ki ustreza zahtevam za namestitev.
- Upoštevajte predpisano najmanjšo razdaljo do drugih naprav in enot.
- Pred namestitvijo naprave se prepričajte, da je poravnana in da se vrata neovirano odpirajo.
- Naprava je opremljena z električnim hladilnim sistemom. Za krmiljenje slednjega je potrebno električno napajanje.

2.2 Električne povezave

OPOZORILO!

Nevarnost požara in električnega udara.

- Električno priključitev mora opraviti usposobljen električar.
- Naprava mora biti ozemljena.
- Preverite, ali so parametri s ploščice za tehnične navedbe združljivi z električno napetostjo omrežja.
- Vedno uporabljajte pravilno nameščeno vtičnico z zaščito pred električnim udarom.
- Ne uporabljajte razdelilnikov in podaljškov.
- Pazite, da ne poškodujete omrežnega vtiča in kabla. Če je treba zamenjati napajalni kabel, mora to opraviti naš pooblaščen servisni center.
- Ne dopustite, da se napajalni kabli dotikajo ali približujejo vratom aparata ali niši pod njim, zlasti ko je aparat v delovanju ali so vrata vroča.
- Zaščita pred električnim udarom pri delih pod napetostjo in izoliranih delih mora biti pritrjena tako, da je ni mogoče odstraniti brez orodja.
- Vtič vtaknite v vtičnico šele ob koncu postopka nameščanja. Poskrbite, da bo omrežni vtič dosegljiv tudi po namestitvi.

- Če je omrežna vtičnica razrahljana, vanjo ne priključite omrežnega vtiča.
- Ne odklapljajte naprave tako, da potegnete za napajalni kabel. Vedno povlecite za omrežni vtič.
- Vedno uporabljajte ustrezne izolacijske naprave: zaščita pred izklopi, varovalke (navojne varovalke, odstranjene iz nosilca), odklopniki za ozemljitveni uhajavi tok in kontaktorji.
- Električna napeljava mora vključevati izolacijsko napravo, ki omogoča odklop naprave iz omrežja na vseh stikalih. Izolacijska naprava mora imeti kontaktno odprtino s premerom vsaj 3 mm.
- Ta naprava je dobavljena z vtičem in napajalnim kablom.

2.3 Uporaba

OPOZORILO!

Nevarnost poškodbe, opeklin in električnega udara ali eksplozije.

- Ne spreminjajte specifikacij te naprave.
- Prepričajte se, da prezračevalne odprtine niso ovirane.
- Naprave med delovanjem ne puščajte brez nadzora.
- Po vsaki uporabi izklopite napravo.
- Pri odpiranju vrat naprave, medtem ko je naprava v uporabi, bodite previdni. Lahko se sprostijo vroči zrak.
- Naprave se ne dotikajte z mokrimi rokami, ali kadar je v stiku z vodo.
- Ne pritiskajte odprtih vrat.
- Naprave ne uporabljajte kot delovno površino ali površino za odlaganje.
- Previdno odprite vrata naprave. Uporaba sestavin z alkoholom lahko povzroči mešanico alkohola in zraka.
- Ne dovolite, da bi iskre ali odprti plameni prišli v stik z napravo, ko odprete vrata.
- Ne postavljajte vnetljivih izdelkov ali predmetov, ki so prepojeni z vnetljivimi izdelki, v napravo, blizu nje ali nanjo.
- Za predhodno ogrevanje naprave ne uporabljajte mikrovalovne funkcije.
- Uporabniki s srčnim spodbujevalnikom ali inzulinsko črpalko morajo biti od upravljalne plošče oddaljeni vsaj 10 cm.

OPOZORILO!

Obstaja nevarnost škode na napravi.

- Za preprečevanje poškodb ali razbarvanja emajla:
 - Ne smete postaviti aluminijaste folije neposredno na dno naprave.
 - Ne smete postaviti vode neposredno v vročo napravo.
 - Ne smete hraniti vlažnih jedi in hrane v napravi, potem ko nehate kuhati.
 - Pri odstranjevanju ali nameščanju opreme bodite previdni.
- Sprememba barve emajla ali nerjavnega jekla ne vpliva na zmogljivost naprave.
- Za vlažno pecivo uporabite globok pekač. Sadni sokovi povzročijo madeže, ki so lahko trajni.
- Uporabljajte samo dodatno opremo, ki je priložena tej napravi oz. katero priporoča proizvajalec.
- Vedno kuhajte z zaprtimi vrati naprave.
- Če napravo namestite za ploščo pohišvenega elementa (npr. vrata), poskrbite, da vrata med delovanjem naprave ne bodo nikoli zaprta. Za zaprto ploščo pohišvenega elementa se lahko nakopičita toplota in vlaga ter povzročita nadaljnje poškodbe naprave, ohišja ali tal. Plošče omarice ne zapirajte, dokler se po uporabi naprava popolnoma ne ohladi.

2.4 Vzdrževanje in čiščenje

OPOZORILO!

Nevarnost telesnih poškodb, požara ali škode na napravi.

- Pred vzdrževanjem izklopite napravo in iztaknite vtič iz glavne vtičnice.
- Poskrbite, da je naprava hladna. Obstaja nevarnost, da steklene plošče počijo.
- Če se steklene plošče vrat poškodujejo, jih takoj zamenjajte. Obrnite se na pooblaščen servisni center.
- Pečico in vrata morate po vsaki uporabi obrisati do suhega. Para, proizvedena med delovanjem naprave, kondenzira na notranjih stenah pečice in lahko povzroči korozijo.

- Napravo redno čistite, da preprečite nabiranje umazanije in poškodbo površine materiala.
- Preostala maščoba in hrana v napravi lahko med uporabo mikrovalovne funkcije povzročita požar ali iskenje.
- Očistite napravo z vlažno mehko krpo. Uporabljajte samo nevtralna čistilna sredstva. Za čiščenje ne uporabljajte abrazivnih čistil, grobih gobic, topil ali kovinskih predmetov.
- Če uporabljate razpršilo za čiščenje pečice, upoštevajte varnostna navodila na embalaži.

2.5 Notranja osvetlitev

OPOZORILO!

Nevarnost električnega udara.

- Obvestilo o žarnici/-ah v notranjosti tega izdelka in o rezervnih žarnicah, ki se prodajajo ločeno: Te žarnice so izdelane, da prenesejo skrajno zahtevne razmere v gospodinjskih napravah, kot so temperatura, vibracije, vlaga; ali so

izdelane za signalizacijo, da je naprava vklopljena. Niso namenjene za uporabo v drugih napravah in niso primerne za sobno razsvetljavo v gospodinjstvu.

- Ta izdelek vsebuje svetlobni vir razreda energijske učinkovitosti G.
- Uporabite samo žarnice z enakimi specifikacijami.

2.6 Servis

- Za popravilo naprave se obrnite na pooblaščen servisni center.
- Uporabite samo originalne rezervne dele.

2.7 Odlaganje

OPOZORILO!

Nevarnost poškodbe ali zadušitve.

- Za informacije o pravilnem odlaganju naprave se obrnite na občinsko upravo.
- Izključite napravo iz napajanja.
- Odrežite električni priključni kabel tik ob napravi in napravo zavržite.

3. NAMESTITEV

OPOZORILO!

Oglejte si poglavja o varnosti.

3.1 Splošne informacije

POZOR!

Ne uporabljajte nobenih razdelilnikov in podaljškov. To lahko vodi do pregrevanja in nevarnosti požara.

- Naprava je samo za vgradnjo. Namestiti jo morate na stabilno in ravno površino.
- Napravo postavite stran od pare, vročega zraka in brizganja vode.

3.2 Električna napeljava

Ta naprava je dobavljena z vtičem in napajalnim kablom.

Kabel ima ozemljitveno žico z ozemljitvenim vtičem. Vtič mora biti vstavljen v vtičnico, ki je

pravilno nameščena in ozemljena. V primeru kratkega stika ozemljitev zmanjša nevarnost električnega udara.

3.3 Nameščanje aplikacije

1. Preverite, ali mere pohištva ustrezajo razdaljam namestitve.

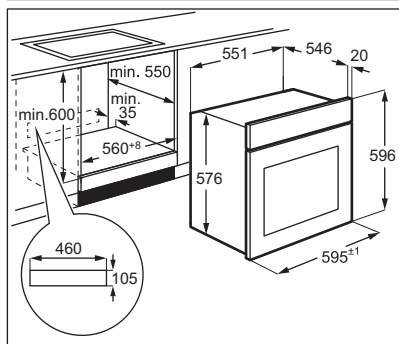
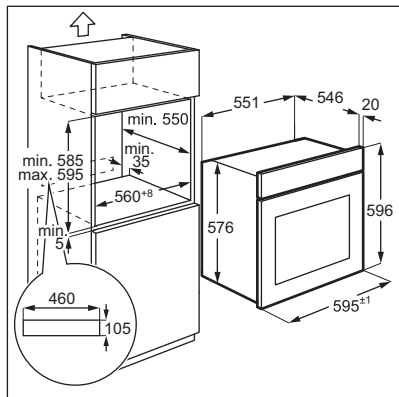

2. Namestite napravo in jo z vijakom pritrdite na omarico.

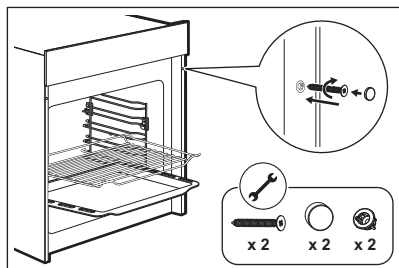

Vijakov ne privijajte preveč. Da bi se izognili poškodbam naprave, uporabite samo izvijač.

3.4 Namestitev nosilcev polic

1. Potisnite nosilce polic v zadnji zatič.
2. Potisnite nosilce polic proti sprednjemu zatiču na stranski steni notranjosti pečice.
3. Potisnite nosilce polic navzdol.

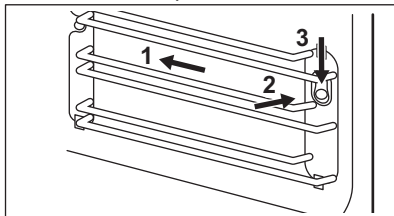

Bodite previdni pri odstranjevanju ali nameščanju nosilcev polic. Ne odstranjujte belih blokirnih elementov. Če padejo, jih postavite nazaj.

4. OPIS IZDELKA

4.1 Splošni pregled

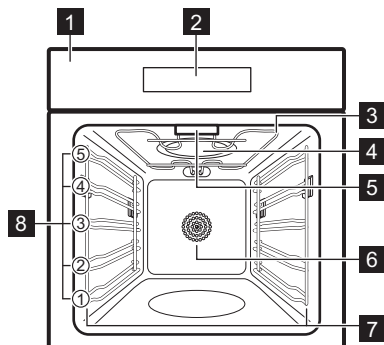

- 1 Nadzorna plošča
- 2 Prikazovalnik
- 3 Grelnik
- 4 Generator mikrovalovov
- 5 Žarnica
- 6 Ventilator
- 7 Nosilec police, odstranljiv
- 8 Položaji polic



Ta izdelek izpolnjuje zahteve evropskega standarda EN55011. V skladu s tem standardom je ta izdelek razvrščen kot oprema skupine 2 razreda B. Skupina 2 pomeni, da oprema namerno proizvaja radiofrekvenčno energijo v obliki elektromagnetnega sevanja za toplotno obdelavo živil. Oprema razreda B pomeni, da je oprema primerna za uporabo v gospodinjstvu.

4.2 Nadzorna plošča

Pregled upravljalne plošče

	Za vrnitev v način pripravljenosti.
	Za nastavitve funkcije mikrovalov.
	Pritisnite enkrat, da uporabite funkcijo časovnika. Pritisnite trikrat, da uporabite funkcijo child lock.
	Za nastavitve končnega časa kuhanja.
	Za nastavitve hitrega predgrevanja.
	Za izbiro funkcij.
	Nadzorna vrstica. Za prilagoditev vrednosti.
	Za izbiro programov samodejnega kuhanja.
	Za nastavitve ure/časa/temperature.
	Za nastavitve teže.
	Pritisnite in držite za vklop in izklop luči naprave.
	Za začetek ali pavzo kuhanja.
	Za prilagoditev vrednosti.

4.3 Pripomočki

- **Mreža za pečenje**
Za kuhinjsko posodo, pekače za torte, peko na žaru, pečenje.
- **Pekač za pecivo**
Za pecivo in biskvit.

5. PRED PRVO UPORABO



OPOZORILO!

Oglejte si poglavja o varnosti.

5.1 Nastavitev časa



Pred uporabo pečice nastavite uro.



Ko napravo priključite na električno omrežje ali po izpadu električne energije, se na zaslonu prikaže 0:00 in oglasi se zvočni signal.



Čas lahko nastavite v 24-urnem sistemu.

1. Pritisnite , nato uporabite **+**, **-** ali kontrolno vrstico za nastavitev ur.
2. Pritisnite , nato uporabite **+**, **-** ali kontrolno vrstico za nastavitev minut.

3. Pritisnite za potrditev.

5.2 Začetno predgrevanje in čiščenje

Pred prvo uporabo in stikom s hrano predhodno segrejte prazno napravo. Naprava lahko oddaja neprijeten vonj in dim. Med predgrevanjem prezračite prostor.

1. Pritisni **P** in nastavi funkcijo . Nastavite najvišjo temperaturo. Pustite, da pečica deluje 3 h.
2. Izklopite napravo in počakajte, da se ohladi.
3. Napravo in pripomočke čistite s krpo iz mikrovlaken, toplo vodo in blagim čistilnim sredstvom.

6. DNEVNA UPORABA



OPOZORILO!

Oglejte si poglavja o varnosti.

6.1 Funkcije pečice

Standardne funkcije pečice



Grejte zgoraj/spodaj

Za peko in pečenje mesa na enem položaju rešetke.
30-250°C



Vroči zrak

Za pečenje hrane z enako temperaturo pečenja na več kot enem položaju rešetke, ne da bi se okusi mešali.
50-250°C



Vroči zrak

Za pečenje hrane z enako temperaturo pečenja na več kot enem položaju rešetke. Ventilator enakomerno porazdeli toploto v notranjosti pečice.
50-250°C



Žar

Za pečenje tankih živil na žaru in popeko kruha.
150-250°C



Infra pečenje

Za peko na žaru ali zapeko tankih kosov hrane, da dobijo rjavo barvo. Ventilator enakomerno porazdeli toploto v notranjosti pečice.
50-250°C



Hitri žar

Za peko na žaru ali zapeko tankih kosov hrane, da dobijo rjavo barvo.
150-250°C



Funkcija pica

Za peko pice in drugih jedi, ki zahtevajo več toplote od spodaj.
50-250°C



Grejte spodaj

Za zapečenost in hrustljavo dno. Uporabite najnižji položaj rešetk.



Odtaljevanje

Za odtaljevanje hrane.



Vzhajanje testa

Za vzhajanje kvašenega testa, fermentiranega kislega testa in jogurta s kulturo.
30-45°C

Funkcija mikrovalov and Kombinirane funkcije mikrovalov

	Moč	Temperatura
 Mikrovalovi	800 W	-
 Mikrovalovna pečica + vroči zrak	320 W	160 °C ¹⁾
 Mikrovalovna pečica + turbo grill	320 W	180 °C ¹⁾
 Mikrovalovna pečica + pica	320 W	180 °C ¹⁾



1) Temperaturo lahko spremenite od 50 do 250 °C.



Vroči zrak, Hitri žar in Funkcija pica se lahko kombinira s Mikrovalovi. Ko izberete drugo funkcijo, se dvakrat oglasi zvočni signal in funkcija ne bo delovala.

Za splošna priporočila za varčevanje z energijo glejte »Energetska učinkovitost« > »Nasveti za varčevanje z energijo«.

6.2 Nastavitev: Funkcije pečice

1. Pritisnite , da izberete funkcijo pečice.
2. Uporabite $+$, $-$ ali kontrolno vrstico za nastavitev temperature kuhanja.
3. Pritisnite  za nastavitev trajanja.
4. Uporabite $+$, $-$ ali kontrolno vrstico za nastavitev časa.

Za preklic kuhanja pritisnite .





Med kuhanjem lahko spremenite nastavitve. Po spremembi se aparat aktivira v 6 sek. Nastavitev ni mogoče spremeniti med kuhanjem s kuharskim pomočnikom.



6.3 Nastavitev: Funkcija mikrovalov

1. Živila vstavite v napravo.
2. Pritisnite , da začnete s privzetimi nastavitvami.

Privzeti čas je 1 min in privzeta moč je 800 W.

3. Za prilagoditev moči pritisnite , nato uporabite $+$, $-$ ali kontrolno vrstico. Obseg je 80 - 800 W.

4. Za prilagoditev časa pritisnite , nato uporabite $+$, $-$ ali kontrolno vrstico.

Za preklic funkcije pritisnite  za 3 sek. Lahko ustavite kuhanje tako, da pritisnete  ||

6.4 Kuharski pomočnik

To funkcijo uporabite za preprosto kuhanje najljubših živil. Naprava samodejno nastavi optimalne nastavitve.

Pritisnite  za izbiro zelenega menija.



Ne uporabljajte pekača za pecivo med kuhanjem z naslednjimi programi: d01, d02, d03, A01, A02.

	Meni	Privzeti čas	Teža
d01	Odtaljevanje mesa	08:00 min	200 g
d02	Odtajevanje perutnine	04:48 min	200 g
d03	Odtaljevanje ribe	04:00 min	200 g
A01	Kokice	03:05 min	100 g
A02	Gratiniran krompir s sirom	35:00 min	500 g
A03	Skutna pogača	76:00 min	-
A04	Quiche Lorraine (Lorenska pita)	40:00 min ¹⁾	1000 g
A05	Mesna štruca	75:00 min 30:00 min	1000 g 500 g
A06	Marmorni kolač	80:00 min	-

	Meni	Privzeti čas	Teža
A07	Čebulni Kruh, Ciabatta	35:00 min ²⁾	-
A08	Jabolčna pita	60:00 min ³⁾	-
A09	Pica	35:00 min ²⁾	-

	Meni	Privzeti čas	Teža
A10	Jabolčna torta z drobljencem	60:00 min	-

- 1) Napravo predgrejte 10 min.
- 2) Napravo predgrejte 8 min.
- 3) Napravo predgrejte 7 min.

7. DODATNE FUNKCIJE

7.1 Hitro predgrevanje

Funkcijo lahko uporabiš za skrajšanje časa predgrevanja.

Pritisnite . Na prikazovalniku se prikaže simbol.





Funkcija ne deluje za samodejno kuhanje, odmrzovanje in vzhajanje testa. Če funkcije ni mogoče uporabiti, se oglasi akustični signal.

7.2 Kuhinjski timer

Nastavite lahko največ 23:59 h.



Ko je funkcija Kuhinjski časovnik aktivna, ni mogoče nastaviti nobenega drugega programa.

1. Pritisnite . Na zaslonu se prikaže čas in oglasi se zvočni signal.
2. Pritisnite , nato uporabite +, – ali kontrolno vrstico za nastavitev ur.
3. Pritisnite , nato uporabite +, – ali kontrolno vrstico za nastavitev minut.
4. Pritisnite  za potrditev.

Ko je dosežen nastavi čas, se oglasi zvočni signal.

7.3 Konec



Nastavite lahko končni čas kuhanja.

1. Pritisnite →|, nato uporabite +, – ali kontrolno vrstico za nastavitev ur.
2. Pritisnite →|, nato uporabite +, – ali kontrolno vrstico za nastavitev minut.
3. Pritisnite →| za potrditev.
4. Izberite funkcijo. Glejte razdelek „Funkcije pečice“.

Funkcija ne deluje pri funkcijah samodejnega kuhanja, odmrzovanja, vzhajanja testa in mikrovalovne pečice.

7.4 Otroško varovalo

Otroško varovalo preprečuje nenamerni vklop funkcij mikrovalovne pečice.

Pritisnite in držite  3 sekunde. Če želite deaktivirati otroško varnostno ključavnico, pritisnite in držite  3 sekunde.

7.5 Ventilator za hlajenje

Ko naprava deluje, se samodejno vklopi ventilator za hlajenje, da ostanejo površine naprave hladne. Če napravo izklopite, lahko ventilator za hlajenje deluje, dokler se naprava ne ohladi.

8. UPORABA DODATNE OPREME

OPOZORILO!

Oglejte si poglavja o varnosti.

i

Pekač za pecivo ne uporabljajte za funkcije mikrovalovne pečice.

i

Funkcija lock poveča varnost in zagotavlja zaščito pred nagibanjem. Dodatna oprema se lahko izvleče približno do polovice, dokler se ne zaskoči na svoje mesto.

Dodatna oprema se lahko deformira, ko se segreje. To ne vpliva na njeno delovanje. Ko pride do ohlajanja, ponovno pridobi svojo prvotno obliko.

Notranjost pečice ima 5 položajev polic, šteto od dna aparata. Pri kuhanju z mikrovalovno pečico uporabite drugi nivo za najboljše rezultate kuhanja.

8.1 Vstavljanje dodatne opreme

Mreža za pečenje:

Mrežo postavite med vodili nosilca rešetke.

Poskrbite, da se bo polica dotikala hrbtne strani notranjosti pečice, nogice pa bodo obrnjene navzdol.

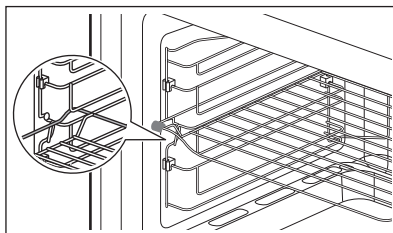

i

Blokirni element na levi strani mreže za pečenje preprečuje napačno namestitvev.

Pekač:

Pekač ali globok pekač potisnite med vodili nosilca rešetke.

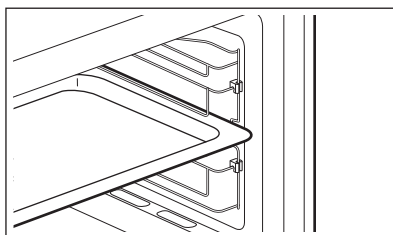

9. NAMIGI IN NASVETI

9.1 Splošne informacije o uporabi naprave

- Po izklopu naprave pustite hrano nekaj minut.
- Pred pripravo živil odstranite embalažo iz aluminijaste folije, kovinske posode itd.

Kuhanje

- Hrano kuhajte pokrito z materialom, primernim za uporabo v mikrovalovni pečici. Če želite, da jedi ostanejo hrustljave, jih pripravljajte brez pokrova.

- Moči in časa kuhanja ne nastavite previsoko, da ne razkuhate hrane. Hrana se lahko presuši, zažge ali povzroči požar.
- Naprave ne uporabljajte za kuhanje jajc ali polžev v lupini, ker lahko počijo. Pri pripravi ocvrtih jajc najprej prebodite rumenjake.
- Jedi s kožo ali z lupino, kot so krompir, paradižniki, klobase in podobna živila, pred kuhanjem večkrat prebodite z vilicami, da preprečite razpočenje.
- Za ohlajena ali zamrznjena živila nastavite daljši čas priprave jedi.

- Jedi z omako morate občasno premešati.
- Zelenjavo, ki ima trdno strukturo, kot je korenje, grah ali cvetača, je treba pripravljati v vodi.
- Večje kose približno po polovici časa kuhanja obrnite.
- Če je možno, narežite zelenjavo na podobno velike kose.
- Uporabljajte ploske, široke posode.
- Ne uporabljajte posode iz porcelana, keramike ali lončene posode z neglaziranim dnom ali majhnimi luknjami, npr. na ročajih. Vlaga lahko prodre v te luknje, zaradi česar lahko posoda ob segrevanju počí.

Odtaljevanje mesa, perutnine, rib

- Zamrznjeno, neovito hrano položite na majhen krožnik, ki ga postavite na posodo, tako da se lahko odtajana tekočina zbira v njej.
- Jed obrnite po polovici časa odtaljevanja. Če je mogoče, ločite in nato odstranite kose, ki so se začeli tajati.

Odtaljevanje masla, porcij peciva, svežih mlečnih izdelkov

- Živil ne odtajajte do konca v napravi, ampak pustite, da se odtajajo na sobni

temperaturi. Tako se bodo bolj enakomerno odtajali. Pred odtaljevanjem odstranite vso kovinsko ali aluminijasto embalažo.

Odtaljevanje sadja in zelenjave

- Če želite, da sadje in zelenjava ostaneta surova, ju ne odtajajte do konca v napravi. Pustite, da se odtajajo na sobni temperaturi.
- Če želite sadje in zelenjavo kuhati brez predhodnega odtaljevanja, uporabite večjo moč mikrovalov.

Pripravljeni obroki

- Pripravljene obroke lahko pripravljate v napravi samo, če je embalaža primerna za uporabo v mikrovalovni pečici.
- Upoštevati morate navodila proizvajalca, natisnjena na embalaži (npr. odstranite kovinski pokrov in prebodite plastično folijo).

Primerna posoda in materiali

Posode za kuhanje/material	Mikrovalovi			Žar/ Konvekcija
	Odtaljevanje	Pogrevanje	Kuhanje	
Steklo in porcelan, namenjena za pečice, brez kovinskih delov, npr. nepregorno steklo, odporno proti vročini	✓	✓	✓	✓
Steklo in porcelan, ki nista namenjena za pečice ¹⁾	✓	x	x	x
Steklo in steklokeramična posoda iz materiala, primernega za pečice/odpornega proti zamrzovanju, rešetka žara	✓	✓	✓	✓
Keramika ²⁾ , lončena posoda ²⁾	✓	✓	✓	x
Plastika, odporna proti vročini do 200 °C ³⁾	✓	✓	✓	x
Karton, papir	✓	x	x	x
Prozorna folija	✓	x	x	x

Posode za kuhanje/material	Mikrovalovi			Žar/ Konvekcija
	Odtaljevanje	Pogrevanje	Kuhanje	
Folija za pečenje z varnim zapiranjem, primernim za mikrovalovne pečice ³⁾	✓	✓	✓	X
Posode za pečenje, izdelane iz kovine, na primer emajl, lito železo	X	X	X	✓
Pekači, premazani s črnim lakom, ali s silikonom ³⁾	X	X	X	✓
Pekač za pecivo	X	X	X	✓
Posoda za peko, npr. ponev za pečenje ali pekač Crunch	X	✓	✓	X
Pripravljeni obroki v embalaži ³⁾	✓	✓	✓	✓

1) Brez srebrnih, zlatih, platinastih ali drugih kovinskih površin/dekoracij







2) Brez delov iz kremenca ali kovin ali glazur, ki vsebujejo kovine

3) Glede najvišje temperature morate upoštevati navodila proizvajalca.

✓ primerno

ni primerno

9.2 Informacije za testne inštitute

Hrana	Funkcija	Pripomočki	Temperatura	Čas	Položaj rešetke
Biskvit ¹⁾		Vzmetni pekač Ø26 cm	170 °C	30 - 35 min	1
Drobno pecivo ¹⁾		Pekač za pecivo	150 °C	30 - 40 min	2
Jabolčna pita		Vzmetni pekač Ø20 cm	160 °C	70 - 80 min	1
Kruh ¹⁾		Pekač za pecivo	210 °C	30 - 35 min	2
Toast ¹⁾		Mreža za pečenje	MAKS.	6 - 8 min	5
Piščanec ¹⁾		Mreža za pečenje in pekač za pecivo	180 °C	75 - 80 min	Mreža za pečenje 2 Pekač za pecivo 1

1) Pečico predhodno segrejte.

10. SKRB IN ČIŠČENJE

OPOZORILO!

Oglejte si poglavja o varnosti.

10.1 Opombe o čiščenju

Čistilna sredstva

- Sprednji del naprave čistite samo s krpo iz mikrovlaken, toplo vodo in blagim čistilom.
- Za čiščenje kovinskih površin uporabite namensko čistilno sredstvo
- Madeže očistite z blagim čistilnim sredstvom.

Vsakodnevna uporaba

- Po vsaki uporabi očistite notranjost naprave. Nakopičena maščoba ali drugi ostanki lahko povzročijo požar.
- S stropa naprave previdno očistite ostanke hrane in maščobo.
- Hrane ne shranjujte v aparatu dlje kot 20 minut. Notranjost naprave osušite samo s krpo iz mikrovlaken po vsaki uporabi.

Dodatna oprema

- Vso dodatno opremo očistite po vsaki uporabi in pustite, da se posuši. Uporabite samo krpo iz mikrovlaken, toplo vodo in blago čistilno sredstvo. Pripomočkov ne pomivajte v pomivalnem stroju.
- Pripomočkov s premazom proti prijemanju ne čistite z abrazivnimi čistilnimi sredstvi ali ostrimi predmeti.

10.2 Odstranjevanje nosilcev rešetk

Izklopite napravo in počakajte, da se ohladi.

1. Nosilce rešetk previdno povlecite navzgor iz sprednjega nosilca.
2. Sprednji konec nosilca rešetke povlecite stran od stranske stene.
3. Nosilce izvlecite iz zadnjega obešala.

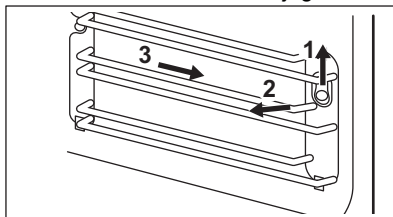

10.3 Zamenjava žarnice

⚠ OPOZORILO!

Nevarnost opeklin, steklen pokrov je lahko vroč. Pri dotiku žarnice uporabljajte zaščitno rokavico.

Žarnico lahko zamenja samo serviser. Obrnite se na pooblaščen servisni center.

11. ODPRAVLJANJE TEŽAV

⚠ OPOZORILO!

Oglejte si poglavja o varnosti.

11.1 Kaj storiti v primeru:

Težava	Možni vzrok	Rešitev
Naprava ne deluje.	Naprava ni priključena.	Napravo priključite na napajanje.
Naprava ne deluje.	Pomanjkanje električnega napajanja.	Preverite varovalko ali glavno stikalo. Če varovalka ali stikalo še naprej prekinjata tokokrog, se obrnite na usposobljenega električarja.
Naprava ne deluje.	Vrata niso pravilno zaprta.	Prepričajte se, da nič ne ovira vrat.
Luč ne deluje.	Luč je okvarjena.	Zamenjati morate žarnico.
Priprava jedi traja preveč ali premalo časa.	Temperatura je prenizka ali previsoka.	Po potrebi prilagodite temperaturo. Upoštevajte nasvete v navodilih za uporabo.
Naprava preneha delovati brez razloga.	Napaka v delovanju.	Če se to ponovi, pokličite pooblaščen servisni center.

11.2 Servisni podatki

Če težave ne morete razrešiti sami, se obrnite na prodajalca ali pooblaščen servisni center.

Potrebni podatki za servisni center se nahajajo na ploščici za tehnične navedbe. Ploščica za tehnične navedbe se nahaja na napravi. Ploščice za tehnične navedbe ne odstranjujte z naprave.

Priporočamo, da podatke vpišete sem:

Model (MOD.)
Produktna številka (PNC)
Serijska številka (S.N.)

12. TEHNIČNI PODATKI

12.1 Tehnični podatki

Napetost	230 V
Frekvenca	50 Hz
Prostornina	72 l
Toplotni vir	Elektrika
Notranji prostori	1

13. ENERGIJSKA UČINKOVITOST

13.1 Zahteve glede informacij v skladu z uredbo (EU) št. 2023/826

Poraba energije v stanju pripravljenosti	0,8 W
Najdaljši čas, ki je potreben, da oprema samodejno doseže ustrezen način nizke moči	20 min

Naprava je preizkušena v skladu z: EN 50564.

13.2 Nasveti za varčevanje z energijo

Spodnji nasveti vam bodo pomagali prihraniti energijo pri uporabi naprave.

Poskrbite, da bodo vrata naprave med delovanjem zaprta. Vrat med pripravo obroka ne odpirajte prepogosto. Poskrbite, da bo tesnilo vrat čisto, in preverite, da je dobro nameščeno.

Uporabljajte kovinsko posodo in temne neodbojne pekače in posode za boljše varčevanje z energijo (samo pri uporabi funkcije, ki ne uporablja mikrovalov).

Naprave pred kuhanjem ne predgreвайте, razen če je to posebej priporočljivo.

Presledki med pečenjem več jedi naj bodo čim krajši.

Pečenje z ventilatorjem

Ko je mogoče, uporabljajte funkcije pečenja z ventilatorjem, da prihranite energijo.

14. SKRIB ZA OKOLJE

Reciklirajte materiale, označene s simbolom . Embalažo odložite v ustrezne zabojnike

za reciklažo. Pomagajte varovati okolje in zdrave ljudi z recikliranjem odpadkov električnih in elektronskih naprav. Naprave,

označene s simbolom, ne odlagajte  skupaj
z gospodinjskimi odpadki. Izdelek vrnite

krajevemu obratu za recikliranje ali se
obrnite na občinsko službo.



aeg.com

701135043-B-172026



CE